



## USER MANUAL

# Excentr 30-20 Flooring machine

Specifications-Safety-Use-Maintenance



All persons involved in commissioning, operation, maintenance and repair must - a copy of- these instructions are made available!

# Table of contents

---

EC declaration of conformity	3
1. Introduction.	4
2. General description.	4
3. Overview of the machine.	5
4. Intended use.	6
5. Technical data.	6
5.1 Sizes and weights.	6
5.2 Wear parts.	6
5.3 Vibrations hand-arm system.	6
5.4 Noise emissions.	7
6. Security.	
6.1 General.	
6.2 Specific safety requirements.	
7. Storage.	8
8. Transport.	8
9. Use	9
9.1 Pre-start checks.	9
9.2 Accessories.	9
9.3 Get to work!	1
10. Maintenance	11
10.1 Lubricants	11
10.2 Maintenance schedule	
10.3 Replacing a pad	
11. Failures.	11
12. Warranty conditions.	12
13. Repair.	12
14. End of life.	12
15. Components.	12

Original operating instructions according to annex 1, art.1.7.4. of the Machinery Directive 2006/42/EC.

All rights reserved. No part of this publication may be reproduced or transmitted in any form or by any means, electronic, mechanical, photocopying, recording or otherwise, without the prior written permission of EXCENTR B.V. This also applies to any accompanying drawings and diagrams. EXCENTR B.V. reserves the right to change parts at any time, without prior or direct notice to the customer. The contents of this manual may also be changed without prior warning. For information regarding adjustment, maintenance work or repairs not provided for in this user manual, please contact your supplier's technical service department. This user manual has been prepared with all possible care, but EXCENTR B.V. cannot accept any responsibility for any errors in this user manual or for the consequences thereof.

A.C. Schermers, April 2022

# EC declaration of conformity

---

ACCORDING TO ANNEX IIA OF THE MACHINERY DIRECTIVE 2006/42/EC

We,           Excentr B.V.,  
              Ampèreweg 12,  
              NL - 4631 SP Hoogerheide

declare entirely under their own responsibility that the product:

Brand:           Excentr  
Machine:        Floor machine  
Type:            30-20

complies with the provisions of the following Directives: 2006/42/EC

                                  Machinery Directive  
                                  2014/30/CEMC directive  
2014/35/EC                Low Voltage Directive

and the following standards or harmonised standards    considered:    NEN-  
                                  EN-ISO 12100 Risk reduction .

The Technical File -according to Annex VII of the Machinery Directive 2006/42/EC- has been compiled by Excentr.

Prepared at:

Location:        Hoogerheide,  
Date:            15-04-2024,

Signature:



Excentr B.V.,  
R. Meeuwse, director.



# 1. Introduction

---

Congratulations on your purchase of this floor working machine, to be used for cleaning, stripping, polishing, sanding and removing paint, coatings, glue residues, etc. You have at your disposal a machine specifically developed for your application, built according to the latest findings and state-of-the-art technology, which, if used correctly, will give you years of trouble-free service.

The purpose of this manual is to familiarize you with the operation, instructions for safe working, and guidelines for periodic maintenance. Make sure that you are familiar with the contents of this manual before starting to work with the machine so that you can make optimum and safe use of all its features.

This user manual, the rating plate and the Safety stickers attached to the machine contain important information and as such are part of the delivery. If damaged or lost, they must be reapplied or made available. These parts can also be supplied by your supplier.

The machine is delivered assembled and fully ready for scrubbing / sanding / polishing, please ensure that you have mastered these operations before starting. A complete verbal instruction on how to operate the machine, safety regulations, and necessary maintenance will be given upon delivery. If this is not possible, the buyer is responsible for proper instruction.

The machine offers many options for working a floor, Excentr offers numerous training courses to get the most out of the machine. Visit [www.excentr.com](http://www.excentr.com) for a training location near you.

## 2. General description

---

The Excentr 30-20 is designed for easy cleaning of almost all types of floors. The weight combined with the interchangeable pads also makes this machine ideal for cleaning stairs.

The all-round plastic bumper enables precise work along edges.

The unique feature of the Excentr 30-20 is the so-called Excentr method: the high number of small movements of 2,500 per minute. This makes the pad's action unparalleled. Guiding the machine while working is easy and relaxed as the machine "floats" over the floor to the touch.

The base of the machine is a robust stainless steel frame to which the pad holder with vibrating rubbers is attached. A sizeable electric motor with eccentric is mounted to the frame and drives the pad holder.

For operation, an adjustable stainless steel handle is mounted to the frame, allowing the right handle height for every body height.

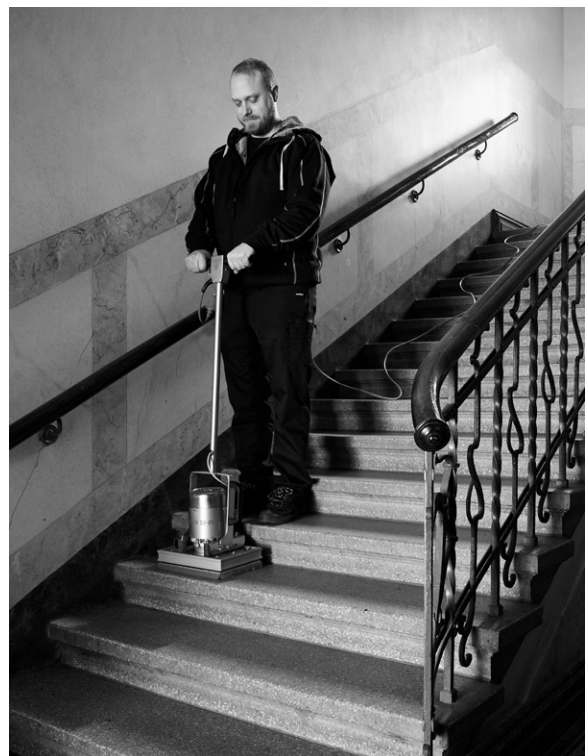

Make sure you are familiar with the contents of this manual before starting to work with the machine, so that you can use all its features optimally and safely!

### 3. Overview of the machine

---

- 1 Handle
- 2 Switch ON/OFF
- 3 Connection cable
  
- 4 Steel
- 5 Frame
- 6 Engine
- 7 Handle
- 8 Bumper
- 9 Pad holder
- 10 Path

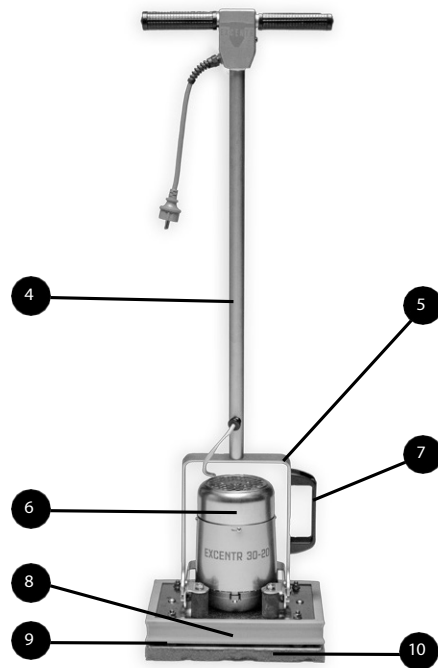

## 4. Intended use

The Excentr 30-20 floor processing machine is designed for :

- Cleaning
- Stripping
- Polishing
- Sanding
- Levelling
- Grinding

of small and medium-sized floor surfaces, using interchangeable pads and/or accessories allocated for the task.

The duty cycle is 100% under normal use according to good workmanship.

Version in IP54 for use with (scrub) water.



### WARNING!!!

Any use other than the above excludes Excentr b.v. from any responsibility in advance!!!

Use for other purposes has not -yet- been investigated by Excentr. For other possible applications, please contact Excentr BEFOREhand to discuss the suitability of the machine.

During work, the person stands BACK of the machine with their hands -loose- on the T-handle.



### WARNING!

The machine does NOT comply with the ATEX directive, and as in this version may NOT be used in a relevant environment!!!

## 5. Technical data

### 5.1 Sizes and weights

Length (mm):	1080
Width (mm):	215
Depth (mm):	305
Weight (kg):	15,2

Voltage:	220V-240VAC @ 50Hz
Current:	max 5 A (recorded)
Power:	0.37 kW
Insulation:	Peripheral earth
Insulation class:	IP54 (dustproof/splashproof)
Max slope:	2%.

### 5.2 Wear parts

Wear parts are parts in the machine that are not covered by the warranty due to:

- additional contact with the product or normal wear and tear during use

Wear parts for this machine include:

- The vibrating rubbers
- The pads

### 5.3 Vibrations hand-arm system

Avg:  $.6\text{m/s}^2$ ,

Deviation max:  $0.3\text{m/s}^2$

(Values are not measured, but taken from a similar machine).



## 5.4 Noise emission

The measured noise level during operations with the machine is 72 dB(A). However, experience has shown that the noise emission of the machine is highly dependent on the surface area worked on and the room in which work is carried out. This can result in situations where the noise level is considerably higher due to "reverberation". Excentr recommends always having hearing protection available for use in these situations.

From [www.arboportaal.nl](http://www.arboportaal.nl):

The danger of noise-induced hearing loss starts for employees at 80 dB(A). Above this value, the employer must offer hearing protection according to the [Occupational Health and Safety Act](#). At 83 dB(A), an employee may only work for 4 hours without hearing protection, where there must not be an unacceptably high risk of hearing damage. In the remaining 4 hours, high noise levels must then no longer occur. An employee is obliged to use hearing protection if the average daily dose exceeds 85 dB(A).

## 6. Safety

### 6.1 General.

Shown here are the stickers applied to the machines.

Always ensure adequate lighting of the workplace, if necessary temporarily install additional (building) lighting to maintain sufficient overview!!!



**WARNING!**  
Almost all accidents are due to: concentration-decrease, negligence, inattention, or wrong estimates! Work calmly and concentrated: You have been warned!

All persons involved in assembly, commissioning, operation, maintenance and repair must:

- possess the level of knowledge and qualifications required for their task.
- have read and understood this user manual
- Follow all indicated safety instructions. If necessary, have access to sufficient, properly fitting and good quality tools.



#### WARNING!

There is an immediate danger of personal injury, damage to machinery and the environment in case of inexperienced and inexpert use: Keep bystanders on a safe distance at work!



#### CAUTION:

Regular monitoring and structural preventive maintenance reduces the likelihood of breakdowns during work.

### 6.2 Specific safety requirements.



#### CAUTION:

For any repair, the plug of the machine from the wall socket.

- This Excentr floor machine must NOT be used for cleaning floors that release substances that pose health risks to the operator, bystanders or the environment!

When using it, always check whether the subfloor is suitable for working with the Excentr 30-20, if in doubt always ask Excentr or your supplier.



#### CAUTION:

Make sure the switch is "OFF" before plugging in!!!

- Carefully go over stairs/steps with the machine.



#### CAUTION:

The machine comes as standard with an extension cable, it may not be further extended with an additional extension cable.

- Never scrub over the extension cable.
- Do you accidentally scrub over the cable anyway: Stop the machine and unplug it. Carefully check the cable for damage. (Even minor damage can cause water to penetrate).
- The machine is INVISIBLE to work fully submerged in water. This can result in life-threatening situations.



**CAUTION:**

The machine should only be used with rim-earth sockets and earth leakage circuit.

The use of this floor processing machine is subject to the applicable regulations for safety and working conditions. In addition to the provisions in these operating instructions, the generally accepted occupational health and safety regulations for safe and professional work apply. Any inexperienced handling should be avoided.



**CAUTION!**

You are working with an electric machine and (scrub) water. Ensure that the protective earth and earth leakage switch good functions! Ensure that you do not use damaged cables!!! Wear at prefer shoes with rubber soles!!!

Within the warranty period, only a mechanic certified by Excentr BV may carry out work on the machine.



**CAUTION:**

When changing accessories or attachments, unplug them first!



**CAUTION:**

Keep at least 2m distance from a (swimming) pool edge, pond or open water!!!

## 7. Storage

In case of longer decommissioning, it is advisable to perform the following actions:



**CAUTION:**

Always be careful when cleaning.

- Clean the machine with a clammy damp cloth.
- Perform maintenance, see chapter 10
- Apply a preservative if necessary.
- Store the machine in a dry room.

## 8. Transport

Roll the power cable around both cable holders on the handle. It weighs less than 20 kg and is easy to carry by hand. For this purpose, a handle is fitted next to the motor on the bracket.



**CAUTION:**

Always secure the machine with straps

## 9. Usage.

### 9.1 Pre-start checks.

You are working with (scrub) water and a 220V machine: Be sure:

- The mains voltage is 220V,
- The protective earth connection is good,
- An earth leakage switch is included.

Check the cables for damage: both the short connecting cable and the extension cable! If anomalies are found: rectify them before starting work!

Before treating the floor with Excentr 30-20, test it for colour and shape stability.

Check beforehand that the right pad is attached for the job.

Check that the set of weights is securely mounted!

The number of weights to the left and right of the motor must be equal!

## 9.2 Accessories.

Turn the machine OFF and unplug it before fitting/adjusting accessories:

### 9.2.1 Scrub tank

- Mount the scrubber tank to the handle
- Plug the tube onto the connection on the pad holder
- Fill the tank with detergent
- Set the dosage

### 9.2.2 Use of cleaning agents

When using cleaning products, pay attention to the instructions for use indicated on the label. Use only low-foam cleaning products to which no flammable components have been added and raw materials that could harm health.

There are also dangers in using cleaning products that have toxic, irritating or skin-damaging substances added to them.

Cleaning products containing solvents that attack plastics can also damage parts of the machine.

## 9.3 Get to work!

- Put the machine where it will be used
- Check that the switch is set to OFF
- Plug the extension cable into the plug and into a grounded outlet
- Accessories are fitted by tilting the machine on its handle.
- Then tilt the machine back so that it rests on the pad holder and accessories.
- Return the T-handle to the working position.
- Press the switch ON. The motor starts, and the pad starts working.
- While working, you can easily push the device in all directions with little force. Work in lanes, not in a back-and-forth motion.
- If your machine is equipped with a liquid tank, you can give extra water by lifting the lever.
- Always turn the machine off immediately if you stop working so as not to damage the floor. Remove the plug from the socket.

# 10. Maintenance



#### CAUTION:

Regular inspection and structural preventive maintenance reduces the risk of breakdowns during work.

## 10.1 Lubricants.

A can of WD 40 is the only necessary lubricant for maintenance.

## 10.2 Maintenance schedule.

### 10.2.1 Daily: (before work starts)

- Check the cables for damage.
- Check the pad for wear. A worn pad will reduce working speed.
- After using chemical cleaners, wipe the machine with a damp cloth to prevent the chemicals from acting on the stainless steel parts.
- Check for loose bolts/nuts.

### 10.2.2 Monthly:

- Spray the handle adjustment mechanism with WD40 to keep the adjustment smooth.
- Check the grip deck under the pad holder if it still has enough grip for the pad.
- Check the vibrating rubbers for cracks.

### 10.2.3 Annual:

- Have the mandatory -ARBO- safety inspection (NEN 3140) for electrical tools.

## 10.3 Replacing a pad.

If the working speed drops, or the result declines, the pad is seriously soiled or worn and must be replaced. The pad is mounted to the eccentric plate with Velcro fastening.

Proceed as follows:

- Turn off the machine.
- Remove the plug from the socket.
- Set the handle with T-handle to the highest position.
- Tilt the machine backwards so that the handle is on the ground and the pad is vertical.
- Pull the pad loose from the eccentric plate. carefully attach the new pad to the eccentric plate and press it firmly.
- Put the machine back upright.
- Plug in the power cord.
- Switch the machine on and you can resume working.

## 11. Faults

---

- 1) The machine does not start up:
  - Check the RCD.
  - Check the power supply voltage.
  - Check the cables for breakage.
  - Contact your supplier.
- 2) The machine makes a rattling noise: STOP

### WITHIN. CHECK FIRST!

- A nut on the ballast plates vibrated loose.
- A rubber of the pad holder is loose.
- The eccentric bearing is worn out.

## 12. Warranty conditions

---

The machine is covered by a warranty period of 12 months from delivery.



This means that within this period only material and manufacturing defects, AFTER ASSESSMENT OF EXCENTR will be repaired free of charge. Transport and/or travel costs shall be borne by the customer.

NO WARRANTY will be granted for defects caused as:

- the machine has been demonstrably overloaded.
- the machine has been used for purposes for which it was not constructed.
- the maintenance has been demonstrably poorly carried out.
- the information in this manual has not been properly followed.
- the machine has been used by unauthorised persons.
- the machine has been repaired with non-original parts.
- the machine has been modified without the written consent of EXCENTR.

NO WARRANTY is granted for the wear parts, as listed in section 5.

## 13. Repair

---

Repairs may only be carried out by skilled, experienced personnel!

Comprehensive repair descriptions are not included in this manual, for questions and professionally performed repairs please always contact EXCENTR or your supplier.

## 14. End of life

---

You must always comply with the currently and locally applicable requirements and guidelines of safe working and responsible disposal!

If the machine reaches its technical end after a long period of use, proceed as follows for responsible disposal:

- Clean the machine.
- Dismantle the electrical components. These can be offered separately.
  
- Disassemble the plastic parts, they may be handed in separately.
- The remaining parts are steel and can be scrapped.

Follow ECRM (European Cleaning Machines Recycling) guidelines, see [www.ecmr.nu](http://www.ecmr.nu)

## 15. Parts

---

This machine has been developed, constructed from part customised parts and part standard components. The standard components are available at short notice. Many custom parts are in stock at Excentr.

Contact your supplier or Excentr for ordering and delivery time!!!

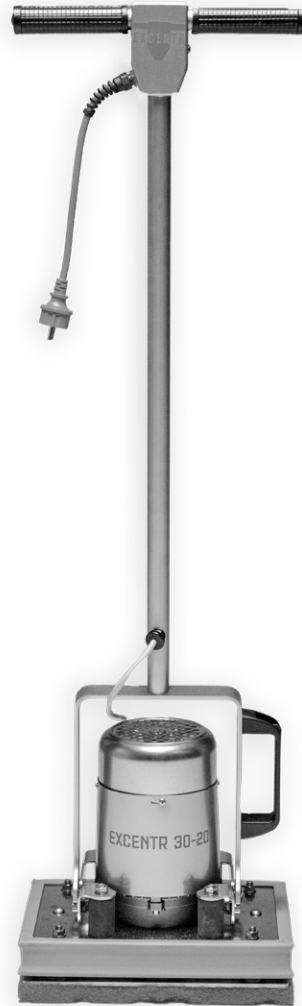

# GEBRUIKERSHANDLEIDING

## Excentr 30-20

### Vloerbewerkings- machine

Specificaties-Veiligheid -Gebruik-Onderhoud



Alle personen die bij de ingebruikname, bediening, onderhoud en reparatie betrokken zijn, moet -een kopie van- deze instructies ter beschikking gesteld worden!

# Inhoudsopgave

---

EG verklaring van overeenstemming	3
1. Inleiding.	4
2. Algemene beschrijving.	4
3. Overzicht van de machine.	5
4. Bedoeld gebruik.	6
5. Technische gegevens.	6
5.1 Maten en gewichten.	6
5.2 Slijtdelen.	6
5.3 Trillingen hand-arm stelsel.	6
5.4 Geluidemissie.	7
6. Veiligheid.	
6.1 Algemeen.	
6.2 Specifieke veiligheidsvoorschriften.	
7. Opslag.	8
8. Transport.	8
9. Gebruik	9
9.1 Controles voor aanvang.	9
9.2 Accessoires.	9
9.3 Aan het werk!	1
10. Onderhoud	11
10.1 Smeermiddelen	11
10.2 Onderhoudsschema	
10.3 Vervangen van een pad	
11. Storingen.	11
12. Garantievoorwaarden.	12
13. Reparatie.	12
14. Einde levensduur.	12
15. Onderdelen.	12

Oorspronkelijke gebruiksaanwijzing volgens bijlage 1, art.1.7.4. van de Machinerichtlijn 2006/42/EG.

Alle rechten voorbehouden. Niets uit deze uitgave mag worden verveelvoudigd, of in een geautomatiseerd gegevensbestand, of openbaar gemaakt, in enige vorm of wijze, hetzij elektronisch, mechanisch, door fotokopieën, opnamen, of op enige andere manier, zonder voorafgaande schriftelijke toestemming van EXCENTR B.V. Dit geldt ook voor de evt. bijbehorende tekeningen en schema's. EXCENTR B.V. behoudt zich het recht voor om onderdelen op elk gewenst moment te wijzigen, zonder voorafgaande of directe kennisgeving aan de afnemer. De inhoud van deze handleiding kan eveneens worden gewijzigd zonder voorafgaande waarschuwing. Voor informatie betreffende instelling, onderhoudswerkzaamheden of reparaties waarin deze gebruikershandleiding niet voorziet, wordt u verzocht contact op te nemen met de technische dienst van uw leverancier. Deze gebruikershandleiding is met alle mogelijke zorg samengesteld, maar EXCENTR B.V. kan geen verantwoordelijkheid op zich nemen voor eventuele fouten in deze gebruikershandleiding of voor de gevolgen daarvan.

A.C. Schermers, April 2022

# EG verklaring van overeenstemming

---

VOLGENS BIJLAGE IIA VAN DE MACHINERICHTLIJN 2006/42/EG

Wij, Excentr B.V.,  
Ampèreweg 12,  
NL - 4631 SP Hoogerheide

verklaren geheel onder eigen verantwoordelijkheid dat het product:

Merk: Excentr  
Machine: Vloerbewerkingsmachine  
Type: 30-20

in overeenstemming is met de bepalingen van de navolgende richtlijnen:

2006/42/EG Machinerichtlijn  
2014/30/EG EMC richtlijn  
2014/35/EG Laagspanningsrichtlijn

en de in overweging genomen navolgende normen of geharmoniseerde normen:

NEN-EN-ISO 12100 Risicoreductie.

Het Technisch Dossier -volgens bijlage VII van de machinerichtlijn 2006/42/EG- is bij Excentr samengesteld.

Opgemaakt te:

Plaats: Hoogerheide,  
Datum: 15-04-2024,

Handtekening:



Excentr B.V.,  
R. Meeuwse, directeur.



# 1. Inleiding

Gefeliciteerd met de aanschaf van deze vloerbewerkingsmachine, te gebruiken voor reinigen, strippen, polijsten, schuren en verwijderen van verf, coatings, lijmresten etc. Hiermee heeft u een specifiek voor uw toepassing ontwikkelde machine ter beschikking, gebouwd naar de laatste inzichten en volgens de laatste stand der techniek, waarvan u bij correct gebruik jarenlang storingsvrij gebruik kunt maken.

Deze handleiding heeft tot doel u vertrouwd te maken met de bediening, aanwijzingen te geven voor veilig werken, en richtlijnen voor periodiek onderhoud. Zorg er voor dat u op de hoogte bent van de inhoud van deze handleiding voor aanvang van de werkzaamheden met de machine, zodat u optimaal en veilig van alle mogelijkheden gebruik kunt maken.

Deze gebruikershandleiding, het typeplaatjes en de op de machine aangebrachte veiligheidsstickers bevatten belangrijke informatie en zijn als zodanig onderdeel van de levering. Bij beschadiging of verlies dienen deze opnieuw aangebracht of ter beschikking gesteld te worden. Deze delen kunnen ook nageleverd worden door uw leverancier.

De machine wordt gemonteerd geleverd en is volledig gereed om er mee te schrobben / schuren / polijsten, vergewis u ervan dat u deze werkzaamheden beheerst alvorens u hiermee start. Bij aflevering wordt een complete mondelinge instructie gegeven over het bedienen van de machine, de veiligheidsvoorschriften, en het noodzakelijke onderhoud. Is dit niet mogelijk, dan is de koper verantwoordelijk voor een juiste instructie.

De machine biedt veel mogelijkheden om een vloer te bewerken, Excentr biedt talloze trainingen aan om het maximale uit de machine te halen. Kijk op [www.excentr.com](http://www.excentr.com) voor een trainingslocatie bij u in de buurt.

## 2. Algemene beschrijving

De Excentr 30-20 is ontwikkeld voor het eenvoudig reinigen van vrijwel alle soorten vloeren. Het gewicht in combinatie met de verwisselbare pads maakt deze machine ook ideaal voor het reinigen van trappen.

De kunststof stootrand rondom maakt nauwkeurig werk langs randen mogelijk.

Het unieke van de Excentr 30-20 is de zgn Excentr methode: het hoge aantal kleine bewegingen van 2500 per minuut. Hierdoor is de werking van de pad ongeëvenaard groot. De geleiding van de machine tijdens het werk is gemakkelijk en ontspannen doordat de machine voor het gevoel gaat "zweven" over de vloer.

De basis van de machine is een robuust RVS frame waaraan de padhouder met trilrubbers is bevestigd. Een fors bemeten elektromotor met excenter is aan het frame gemonteerd en drijft de padhouder aan.

Voor de bediening is een verstelbare RVS steel aan het frame gemonteerd, zodat voor elke lichaamslengte de juiste hoogte van de handgreep kan worden gebruikt.



Zorg er voor dat u op de hoogte bent van de inhoud van deze handleiding voor aanvang van de werkzaamheden met de machine, zodat u optimaal en veilig van alle mogelijkheden gebruik kunt maken!

### 3. Overzicht van de machine

---

- 1 Handgreep
- 2 Schakelaar AAN/UIT
- 3 Aansluitkabel
- 4 Steel
- 5 Frame
- 6 Motor
- 7 Handvat
- 8 Stootbumper
- 9 Padhouder
- 10 Pad

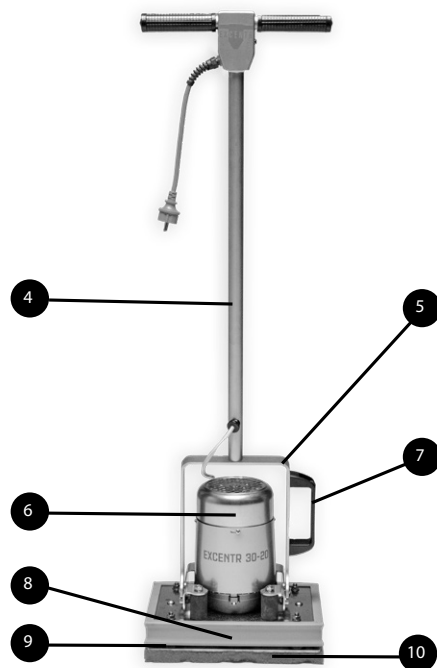

## 4. Bedoeld gebruik

De Excentr 30-20 vloerbewerkingsmachine is ontwikkeld voor het :

- Reinigen
- Strippen
- Polijsten
- Schuren
- Egaliseren
- Slijpen

van kleine en middelgrote vloerooppervlakken, met gebruik van de voor de taak toegewezen verwisselbare pads en/of accessoires.

De inschakelduur is 100% bij normaal gebruik volgens goed vakmanschap.

Uitvoering in IP54 voor gebruik met (schrob)water.



### WAARSCHUWING!!

Elk ander gebruik dan hierboven beschreven sluit Excentr b.v. bij voorbaat uit van elke verantwoordelijkheid!!

Gebruik voor andere doeleinden is door Excentr -nog- niet onderzocht. Neem voor andere mogelijke toepassingen VOORAF contact op met Excentr om te overleggen of de machine hiervoor geschikt is.

Tijdens het werk staat de persoon ACHTER de machine met de handen -losjes- aan de T-handgreep.



### WAARSCHUWING!

De machine voldoet NIET aan de ATEX richtlijn, en mag als in deze uitvoering NIET in een betreffende omgeving gebruikt worden!!

## 5. Technische gegevens

### 5.1 Maten en gewichten

Lengte (mm):	1080
Breedte (mm):	215
Diepte (mm):	305
Gewicht (kg):	15,2

Spanning:	220V-240VAC @ 50Hz
Stroom:	max 5 A (opgenomen)
Vermogen:	0,37 kW
Isolatie:	Randaarde
Isolatieklasse:	IP54 (stofdicht/spatwaterdicht)
Max. helling:	2%.

### 5.2 Slijtdelen

Slijtdelen zijn onderdelen in de machine die niet onder de garantievoorzwaarden ten gevolge van:

- extra contact met het product of normale slijtage tijdens gebruik

Onder slijtdelen vallen bij deze machine:

- De trilrubbers
- De pads

### 5.3 Trillingen hand-arm stelsel

Gem. waarde:	2,6 m/s <sup>2</sup> ,
Afwijking max:	0,3 m/s <sup>2</sup> .

(Waarden zijn niet gemeten, maar overgenomen van een vergelijkbare machine.)



## 5.4 Geluidemissie

Het gemeten geluidniveau tijdens werkzaamheden met de machine is 72 dB(A). Uit ervaringen is wel bekend dat de geluidemissie van de machine zeer afhankelijk is van de oppervlakte waarop gewerkt wordt, en de ruimte waarin gewerkt wordt. Dit kan situaties opleveren waarbij het geluidniveau door "galm" aanmerkelijk hoger uitvalt. Excentr adviseert in deze altijd gehoorbescherming beschikbaar te hebben voor gebruik.

Van [www.arboportaal.nl](http://www.arboportaal.nl):

Het gevaar van lawaailechthorendheid begint bij werknemers bij 80 dB(A). Boven deze waarde moet de werkgever volgens de [Arbowet](#) gehoorbescherming aanbieden. Bij 83 dB(A) mag een werknemer nog maar 4 uur zonder gehoorbescherming werken, waarbij er geen onacceptabel grote kans op gehoor-schade mag bestaan. In de overige 4 uur mag dan geen hoog geluidsniveau meer voorkomen. Een werknemer is verplicht gehoorbescherming te gebruiken als de dagdosis gemiddeld hoger is dan 85 dB(A).

## 6. Veiligheid

### 6.1 Algemeen.

Hiernaast zijn de stickers afgebeeld die op de machines aangebracht zijn.

Zorg altijd voor voldoende verlichting van de werkplek, plaats eventueel tijdelijk extra (bouw)verlichting om voldoende overzicht te houden!!



#### WAARSCHUWING!

Bijna alle ongevallen zijn gevolg van: concentratie-vermindering, nalatigheid, onoplettendheid, of verkeerde inschattingen! Werk rustig en geconcentreerd: U bent gewaarschuwd!

Alle personen die met montage, ingebruikname, bediening, onderhoud en reparatie te doen hebben, moeten:

- het voor hun taak benodigde kennisniveau en kwalificaties bezitten.
  - deze gebruikershandleiding gelezen en begrepen hebben
  - alle aangegeven veiligheidsaanwijzingen opvolgen.
- Indien noodzakelijk beschikking hebben over voldoende, goed passend en van goede kwaliteit zijnde gereedschap.



#### WAARSCHUWING!

Er bestaat direct gevaar voor lichamelijk letsel, schade aan machines en het milieu bij onervaren en ondeskundig gebruik: Houdt omstanders op een veilige afstand bij het werk !



#### LET OP:

Regelmatige controle en structureel preventief onderhoud verkleint de kans op storingen tijdens het werk.

### 6.2 Specifieke veiligheidsvoorschriften.



#### LET OP:

Bij iedere vorm van reparatie dient de stekker van de machine uit de wandcontactdoos te zijn.

- Deze Excentr vloerbewerkingsmachine mag NIET worden gebruikt voor het reinigen van vloeren die stoffen afgeven die gezondheidsrisico's opleveren voor de bediener, de omstanders of het milieu!

Let bij gebruik altijd op of de ondervloer geschikt is om te bewerken met de Excentr 30-20, bij twijfel altijd informatie inwinnen bij Excentr of uw leverancier.



#### LET OP:

Controleer dat de schakelaar "UIT" staat voor u de stekker in het stopcontact steekt!!

- Ga voorzichtig over trappen/treden met de machine.



#### LET OP:

De machine wordt standaard geleverd met een verlengkabel, deze mag niet meer verder verlengd worden met een extra verlengkabel.

- Schrob nooit over de verlengkabel.
- Schrobt u per ongeluk toch over de kabel: Zet de machine stil en neem de stekker uit het stopcontact. Controleer de kabel nauwgezet op beschadigingen. (Ook door kleine beschadigingen kan water indringen!)
- De machine is ONGESCHIKT om volledig ondergedompeld te werken in het water. Hierbij kunnen levensgevaarlijke situaties ontstaan.



**LET OP:**

De machine mag uitsluitend gebruikt worden met randaarde wandcontactdozen en aardlekschakeling.

Het gebruik van deze vloerbewerkingsmachine is onderworpen aan de geldende voorschriften voor veiligheid en arbeidsomstandigheden. Naast de bepalingen in deze gebruiksaanwijzing gelden de algemeen aanvaarde ARBO voorschriften voor veilig en professioneel werken. Iedere ondeskundige handeling moet vermeden worden.



**LET OP!**

U werkt met een elektrische machine en (schrob)water. Verzekert u ervan dat de randaarde en aardlekschakelaar goed functioneert! Verzekert u ervan dat u geen beschadigde kabels gebruikt!! Draag bij voorkeur schoenen met rubber zolen!!

Binnen de garantieperiode mag alleen een door Excentr BV gecertificeerde monteur werkzaamheden verrichten aan de machine.



**LET OP:**

Bij het wisselen van accessoires of toebehoren eerst de stekker uit het stopcontact nemen!



**LET OP:**

Houd minimaal 2m afstand tot een (zwem)badrand, vijver of open water!!

## 7. Opslag

Bij langere buitengebruikstelling is het raadzaam de volgende handelingen uit te voeren:



**LET OP:**

Wees altijd voorzichtig met schoonmaken.

- Maak de machine schoon met een klam-vochtige doek.
- Voer onderhoud uit, zie hoofdstuk 10
- Breng eventueel een conservering aan.
- Sla de machine op in een droge ruimte.

## 8. Transport

Rol de voedingskabel om beide kabelhouders aan de steel. De machine weegt minder dan 20 kg en is eenvoudig met de hand te dragen. Hiervoor is naast de motor op de beugel een handgreep aangebracht.



**LET OP:**

Zet de machine altijd goed vast met spanbanden

## 9. Gebruik.

### 9.1 Controles voor aanvang.

U werkt met (schrob)water en een 220V machine:  
Wees er zeker van dat:

- De netspanning 220V is,
- De randaarde aansluiting goed is,
- Een aardlekschakelaar is opgenomen.

Controleer de kabels op beschadigingen: zowel de korte aansluitkabel als het verlengsnoer! Bij geconstateerde afwijkingen: deze eerst oplossen vóór aanvang van het werk!

Onderzoek de vloer vooraf op kleur – en vormvastheid voordat deze met de Excentr 30-20 behandeld wordt.

Controleer vooraf of de juiste pad bevestigd is voor het werk.

Controleer dat de set gewichten stevig gemonteerd is!

Het aantal gewichten links en rechts van de motor moet gelijk zijn!

## 9.2 Accessoires.

Zet de machine UIT en haal de stekker uit het stopcontact voor het aanbrengen/aanpassen van accessoires:

### 9.2.1 Schrobtank

- Monteer de schrobtank aan de steel
- Steek het slangetje op de aansluiting op de padhouder
- Vul de tank met reinigingsmiddel
- Stel de dosering in

### 9.2.2 Gebruik van reinigingsmiddelen

Let bij het gebruik van reinigingsmiddelen op de gebruiksaanwijzingen die op het etiket vermeld zijn. Gebruik slechts schuimarme reinigingsproducten waaraan geen brandbare componenten zijn toegevoegd en grondstoffen die de gezondheid kunnen schaden.

Ook aan het gebruik van reinigingsproducten waaraan giftige, irriterende of huid beschadigende stoffen zijn toegevoegd zijn gevaren verbonden.

Reinigingsproducten die oplosmiddelen bevatten die kunststoffen aantasten, kunnen ook onderdelen van de machine beschadigen.

## 9.3 Aan het werk!

- Zet de machine op de plaats waar het wordt gebruikt
- Controleer dat de schakelaar op UIT staat
- Steek de verlengkabel in de stekker en in een geaard stopcontact
- De accessoires worden gemonteerd door de machine op zijn handgreep te kantelen.
- Kantel vervolgens het apparaat weer terug zodat de machine op de padhouder en accessoires komt te staan.
- Breng de T-handgreep weer in de werkpositie.
- Druk de schakelaar AAN. De motor start, en de pad begint te werken.
- Tijdens het werk kunt u het apparaat eenvoudig en met weinig kracht in alle richtingen duwen. Werk in banen, niet in een heen-en-weer-gaande beweging.
- Indien uw machine is uitgevoerd met een vloeistoftank, dan kunt u extra water geven door de hendel omhoog te halen.
- Zet de machine altijd direct uit indien u stopt met uw werkzaamheden, zodat de vloer niet beschadigd. Neem de stekker uit het stopcontact.

## 10. Onderhoud



LET OP:

Regelmatige controle en structureel preventief onderhoud verkleint de kans op storingen tijdens het werk.

### 10.1 Smeermiddelen.

Een busje WD 40 is het enige noodzakelijk smeermiddel voor onderhoud.

### 10.2 Onderhoudsschema.

#### 10.2.1 Dagelijks: (voor aanvang van het werk)

- Controleer de kabels op beschadigingen.
- Controleer de pad op slijtage. Een versleten pad zal de werksnelheid verlagen.
- Neem na gebruik met chemische reinigingsmiddelen de machine af met een klam-vochtige doek, dit om te voorkomen dat de chemische middelen inwerken op de RVS delen.
- Controleer op losse bouten/moeren.

#### 10.2.2 Maandelijks:

- Spuit het handgreep verstel mechanisme in met WD40 om de verstelling soepel te houden.
- Controleer het gripdek onder de padhouder of deze nog genoeg houvast heeft voor de pad.
- Controleer de trilrubbers op scheuren.

#### 10.2.3 Jaarlijks:

- Laat de verplichte -ARBO- veiligheidskeuring (NEN 3140) voor electrisch gereedschap uitvoeren.

### 10.3 Vervangen van een pad.

Als de werksnelheid daalt, of het resultaat terugloopt is de pad ernstig vervuild of versleten en moet vervangen worden. De pad zit met klittenbandbevestiging aan de excenterplaat gemonteerd. Ga als volgt te werk:

- Zet de machine uit.
- Neem de stekker uit het stopcontact.
- Zet de steel met T-handgreep in de hoogste stand.
- Kantel de machine achterover, zodat de handgreep op de grond ligt en de pad verticaal.
- Trek de pad los van de excenterplaat. bevestig de nieuwe pad zorgvuldig op de excenterplaat en druk deze goed aan.
- Zet de machine weer rechtop.
- Stop de stekker in het stopcontact.
- Zet de machine aan en u kunt weer verder werken.

## 11. Storingen

---

1) De machine start niet op:

- Controleer de aardlekschakelaar.
- Controleer de voedingsspanning.
- Controleer de kabels op breuk.
- Neem contact op met uw leverancier.

2) De machine maakt een ratelend geluid:

STOP METEEN. EERST (LATEN) CONTROLEREN!

- Een moer van de ballastplaten is los getrild.
- Een rubber van de padhouder is los.
- Het excenterlager is versleten.

## 12. Garantievoorwaarden

---

Voor de machine geldt een garantieperiode van twaalf maanden na levering.



Dit houdt in dat binnen deze periode alleen materiaal- en fabricagefouten, NA BEOORDELING VAN EXCENTR kosteloos hersteld worden. Transport- en/of reiskosten zijn voor rekening van de klant.

GEEN GARANTIE wordt verleend voor gebreken die veroorzaakt zijn als:

- de machine aantoonbaar overbelast is geweest.
- de machine gebruikt is voor doeleinden waarvoor hij niet geconstrueerd is.
- het onderhoud aantoonbaar slecht is uitgevoerd.
- de informatie uit deze handleiding niet goed is opgevolgd.
- de machine gebruikt is door onbevoegden.
- de machine gerepareerd is met niet-originele onderdelen.
- de machine aangepast is zonder schriftelijke toestemming van EXCENTR.

GEEN GARANTIE wordt verleend voor de slijtdelen, zoals genoemd in hoofdstuk 5.

## 13. Reparatie

---

Reparaties mogen alleen uitgevoerd worden door vakbekwaam, ervaren personeel!

Uitgebreide reparatiebeschrijvingen zijn in deze handleiding niet opgenomen, voor vragen en professioneel uitgevoerde reparaties kunt u altijd contact opnemen met EXCENTR of uw leverancier.

## 14. Einde levensduur

---

U dient altijd aan de op het moment en lokaal geldende eisen en richtlijnen van veilig werken en verantwoord afvoeren te voldoen!

Als na een langdurig gebruik de machine aan zijn technische einde is, ga dan als volgt te werk voor een verantwoorde verwerking:

- Reinig de machine.
- Demonteer de elektro componenten. Deze kunnen gescheiden aangeboden worden.
- Demonteer de kunststof onderdelen, deze kunnen gescheiden ingeleverd worden.
- De resterende delen zijn staal en kunnen verschroot worden.

*Volg de richtlijnen van ECMR (European Cleaning Machines Recycling), zie [www.ecmr.nu](http://www.ecmr.nu)*

## 15. Onderdelen

---

Deze machine is ontwikkeld, opgebouwd uit een deel maatwerk onderdelen en een deel standaard componenten. De standaard-componenten zijn op korte termijn leverbaar. Veel maatwerkdelen zijn op voorraad bij Excentr.

Neem contact op met uw leverancier of Excentr voor bestelling en levertijd!!

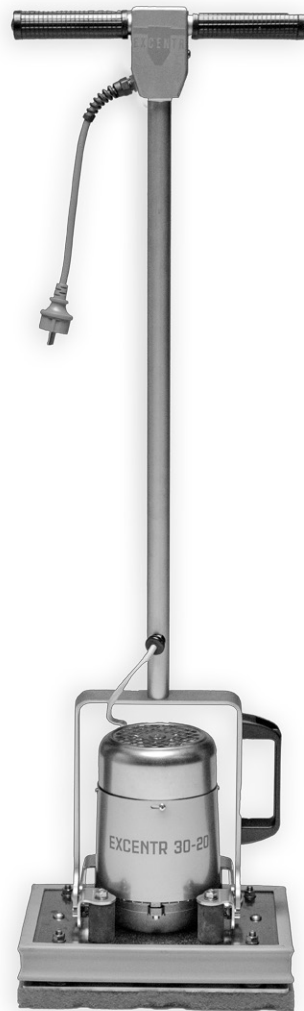

# BENUTZERHANDBUCH

## Excentr 30-20

### Bodenbelagsmaschine

Spezifikationen - Sicherheit - Nutzung - Wartung



Alle Personen, die mit der Inbetriebnahme, Bedienung, Wartung und Reparatur befasst sind, müssen  
- eine Kopie dieser Anleitung zur Verfügung gestellt wird!

# Inhaltsübersicht

---

EG-Konformitätserklärung	3
1. Einleitung.	4
2. Allgemeine Beschreibung.	4
3. Überblick über die Maschine.	5
4. Verwendungszweck.	6
5. Technische Daten.	6
5.1 Größen und Gewichte.	6
5.2 Verschleißteile.	6
5.3 Vibrations-Hand-Arm-System.	6
5.4 Lärmemissionen.	7
6. Sicherheit.	
6.1 Allgemeines.	
6.2 Besondere Sicherheitsanforderungen.	
7. Lagerung.	8
8. Transport.	8
9. Verwenden Sie	9
9.1 Kontrollen vor dem Start.	9
9.2 Zubehör.	9
9.3 An die Arbeit!	1
10. Wartung	11
10.1 Schmierstoffe	11
10.2 Wartungsplan	
10.3 Auswechseln eines Pads	
11. Misserfolge.	11
12. Garantiebedingungen.	12
13. Reparieren.	12
14. Ende der Lebensdauer.	12
15. Bestandteile.	12

Originalbetriebsanleitung gemäß Anhang 1, Art.1.7.4. der Maschinenrichtlinie 2006/42/EG.

Alle Rechte vorbehalten. Kein Teil dieser Publikation darf ohne vorherige schriftliche Genehmigung von EXCENTR B.V. in irgendeiner Form oder mit irgendwelchen Mitteln, sei es elektronisch, mechanisch, durch Fotokopie, Aufzeichnung oder andere Verfahren, vervielfältigt oder übertragen werden. EXCENTR B.V. behält sich das Recht vor, Teile jederzeit zu ändern, ohne den Kunden vorher oder direkt zu informieren. Auch der Inhalt dieses Handbuchs kann ohne Vorankündigung geändert werden. Für Informationen über Einstellungen, Wartungsarbeiten oder Reparaturen, die nicht in diesem Handbuch beschrieben sind, wenden Sie sich bitte an den technischen Kundendienst Ihres Lieferanten. Dieses Benutzerhandbuch wurde mit größtmöglicher Sorgfalt erstellt, aber EXCENTR B.V. kann keine Verantwortung für eventuelle Fehler in diesem Benutzerhandbuch oder für die Folgen davon übernehmen.

A.C. Schermers, April 2022

# EG-Konformitätserklärung

---

GEMÄSS ANHANG IIA DER MASCHINENRICHTLINIE 2006/42/EG

Wir, Excentr B.V.,  
Ampèreweg 12,  
NL - 4631 SP Hoogerheide

erklären, vollständig unter ihrer eigenen Verantwortung, dass das

Produkt: Marke: Excentr  
Maschine: Bodenmaschine  
Typ: 30-20

den Bestimmungen der folgenden Richtlinien entspricht: 2006/42/EG

Maschinenrichtlinie  
2014/30/EU EMC-Richtlinie  
2014/35/EG Niederspannungsrichtlinie

und die folgenden Normen oder harmonisierten Normen berücksichtigt werden :

NEN- EN-ISO  
12100 Risikominderung .

Das technische Dossier - gemäß Anhang VII der Maschinenrichtlinie 2006/42/EG - wurde von Excentr.

Vorbereitet

am: Standort: Hoogerheide,  
Datum: 15-04-2024,

Unterschrift:



Excentr B.V.,  
R. Meeuwse, Direktor.



# 1. Einführung

Herzlichen Glückwunsch zum Kauf dieses Arbeitsbodens

Maschine zum Reinigen, Entlacken, Polieren, Schleifen und Entfernen von Farbe, Beschichtungen, Klebstoffresten usw. zu verwenden. Sie verfügen über eine speziell für Ihre Anwendung entwickelte Maschine, die nach den neuesten Erkenntnissen und dem neuesten Stand der Technik gebaut wurde und Ihnen bei richtiger Anwendung jahrelang störungsfreie Dienste leisten wird.

Dieses Handbuch dient dazu, Sie mit der Bedienung, den Anweisungen für sicheres Arbeiten und den Richtlinien für die regelmäßige Wartung vertraut zu machen. Vergewissern Sie sich, dass Sie mit dem Inhalt dieses Handbuchs vertraut sind, bevor Sie mit dem Gerät arbeiten, damit Sie alle Funktionen des Geräts optimal und sicher nutzen können.

Diese Gebrauchsanweisung, das Typenschild und das Die an der Maschine angebrachten Sicherheitsaufkleber enthalten wichtige Informationen und sind somit Teil der Lieferung. Bei Beschädigung oder Verlust müssen sie wieder angebracht oder zur Verfügung gestellt werden. Diese Teile können auch von Ihrem Lieferanten geliefert werden.

Die Maschine wird zusammengebaut und fertig zum Schrubben/Schleifen/Polieren geliefert. Bitte stellen Sie sicher, dass Sie diese Arbeiten beherrschen, bevor Sie beginnen. Eine vollständige mündliche Einweisung in die Bedienung der Maschine, die Sicherheitsbestimmungen und die notwendige Wartung wird bei der Lieferung gegeben. Sollte dies nicht möglich sein, ist der Käufer für eine ordnungsgemäße Einweisung verantwortlich.

Die Maschine bietet viele Möglichkeiten für die Bearbeitung eines Bodens. Excentr bietet zahlreiche Schulungen an, um das Gerät optimal zu nutzen. Besuchen Sie [www.excentr.com](http://www.excentr.com), um einen Schulungsort in Ihrer Nähe zu finden.

## 2. Allgemeine Beschreibung

Die Excentr 30-20 ist für die einfache Reinigung von fast allen Bodenarten konzipiert. Das Gewicht in Kombination mit den austauschbaren Pads macht diese Maschine auch ideal für die Reinigung von Treppen.

Der umlaufende Kunststoff-Stoßfänger ermöglicht präzises Arbeiten entlang Kanten.

Die Besonderheit der Excentr 30-20 ist die sogenannte Excentr-Methode: die hohe Anzahl von kleinen Bewegungen von 2.500 pro Minute. Das macht die Wirkung des Pads unvergleichlich. Das Führen der Maschine während der Arbeit ist einfach und entspannt, da die Maschine bei Berührung über den Boden "schwebt".

Die Basis der Maschine ist ein robuster Edelstahlrahmen, an dem der Tamponhalter mit Vibrationsgummis befestigt ist. Ein großer Elektromotor mit Exzenter ist am Rahmen montiert und treibt den Tamponhalter an.

Zur Bedienung ist am Rahmen ein verstellbarer Edelstahlgriff angebracht, der für jede Körpergröße die richtige Griffhöhe ermöglicht.

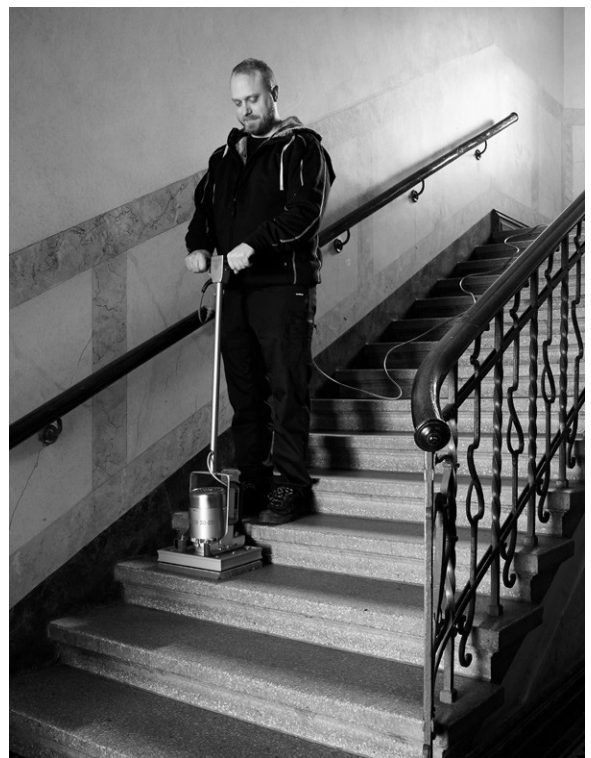

Machen Sie sich mit dem Inhalt dieser Anleitung vertraut, bevor Sie mit dem Gerät arbeiten, damit Sie alle Funktionen optimal und sicher nutzen können!

### 3. Überblick über die Maschine

---

- 1 Handgriff
- 2 Schalter ON/OFF
- 3 Anschlusskabel
  
- 4 Stahl
- 5 Rahmen
- 6 Motor
- 7 Handgriff
- 8 Stoßstange
- 9 Pad-Halter
- 10 Pfad

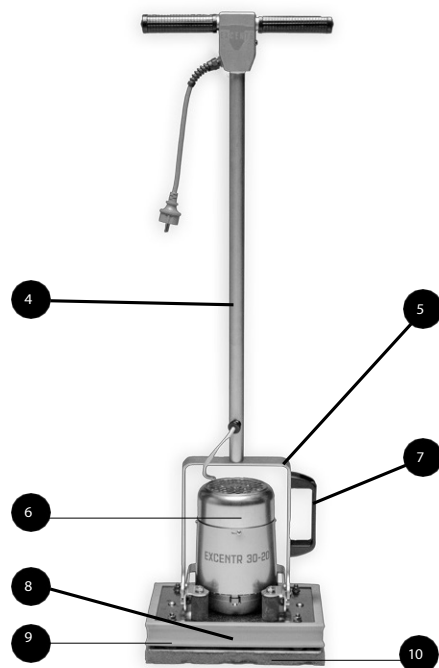

## 4. Verwendungszweck

Die Excentr 30-20 Bodenbearbeitungsmaschine ist für :

- Reinigung
- Strippen
- Polieren
- Schleifen
- Nivellierung
- Schleifen

von kleinen und mittelgroßen Bodenflächen mit Hilfe von austauschbaren Pads und/oder Zubehör, das für die jeweilige Aufgabe vorgesehen ist.

Die Einschaltdauer beträgt 100 % bei normalem Gebrauch und guter Verarbeitung.

Ausführung in IP54 zur Verwendung mit (Wasch-)Wasser.



### WARNUNG!!!

Jegliche andere Verwendung als die oben beschriebene schließt Excentr aus.

b.v. von jeglicher Verantwortung im Voraus!!!

Die Verwendung für andere Zwecke wurde von Excentr - noch - nicht untersucht. Für andere mögliche Anwendungen wenden Sie sich bitte an Excentr BEFOREhand, um die Eignung der Maschine zu besprechen.

Während der Arbeit steht die Person HINTER der Maschine und hat die Hände frei am T-Griff.



### WARNUNG!

Die Maschine entspricht NICHT der ATEX-Richtlinie und darf in dieser Ausführung NICHT in einer entsprechenden Umgebung eingesetzt werden!!!

## 5. Technische Daten

### 5.1 Größen und Gewichte

Länge (mm):	1080
Breite (mm):	215
Tiefe (mm):	305
Gewicht (kg):	15,2

Spannung:	220V-240VAC @ 50Hz
Stromstärke:	max. 5 A (aufgezeichnet)
Leistung:	0,37 kW
Isolierung:	Peripherieerde
Isolierungsklasse:	IP54(staubdicht/spritzwassergeschützt) Maximale Neigung:
	2%.

### 5.2 Verschleißteile

Verschleißteile sind Teile in der Maschine, die aufgrund ihrer Beschaffenheit nicht von der Garantie abgedeckt sind:

- zusätzlicher Kontakt mit dem Produkt oder normale Abnutzung während des Gebrauchs

Zu den Verschleißteilen für diese Maschine gehören:

- Die vibrierenden Gummis
- Die Pads

### 5.3 Vibrationen Hand-Arm-System

Avg: .6m/s<sup>2</sup>,

Abweichung max: 0,3 m/s<sup>2</sup>

(Die Werte wurden nicht gemessen, sondern von einem ähnlichen Gerät übernommen).



## 5.4 Lärmemission

Der gemessene Lärmpegel während des Betriebs mit der Maschine beträgt 72 dB(A). Die Erfahrung hat jedoch gezeigt, dass die Geräuschemission der Maschine stark von der bearbeiteten Fläche und dem Raum abhängt, in dem die Arbeit ausgeführt wird. Dies kann zu Situationen führen, in denen der Geräuschpegel aufgrund von "Nachhall" wesentlich höher ist. Excentr empfiehlt, in solchen Situationen immer einen Gehörschutz bereitzuhalten.

Von [www.arboportaal.nl](http://www.arboportaal.nl):

Die Gefahr eines lärmbedingten Hörverlustes beginnt für Arbeitnehmer bei 80 dB(A). Ab diesem Wert muss der Arbeitgeber nach dem [Arbeitsschutzgesetz](#) Gehörschutz anbieten. Bei 83 dB(A) darf ein Arbeitnehmer nur noch 4 Stunden ohne Gehörschutz arbeiten, wobei das Risiko eines Gehörschadens nicht unzumutbar hoch sein darf. In den restlichen 4 Stunden darf dann kein hoher Lärmpegel mehr auftreten. Ein Arbeitnehmer ist verpflichtet, einen Gehörschutz zu tragen, wenn die durchschnittliche Tagesdosis 85 dB(A) überschreitet.

## 6. Sicherheit

### 6.1 Allgemeines.

Hier sind die Aufkleber zu sehen, die auf den Maschinen angebracht sind.

Stets für ausreichende Beleuchtung des Arbeitsplatzes sorgen, ggf. vorübergehend zusätzliche (Gebäude-)Beleuchtung installieren, um ausreichenden Überblick zu behalten!!!



**WARNUNG!**  
Fast alle Unfälle sind auf Unfälle zurückzuführen: nachlassende Konzentration, Nachlässigkeit, Unaufmerksamkeit oder Fehler schätzt! Ruhig arbeiten und konzentriert: Sie sind gewarnt!

Alle Personen beteiligt in Montage, Inbetriebnahme, Betrieb, Wartung und Reparatur befasst sind:

- über das für ihre Aufgabe erforderliche Maß an Wissen und Qualifikation verfügen.
- dieses Benutzerhandbuch gelesen und verstanden haben
- Befolgen Sie alle angegebenen Sicherheitshinweise.

Verfügen Sie, falls erforderlich, über ausreichendes, passendes und qualitativ hochwertiges Werkzeug.





**WARNUNG!**  
Es besteht die unmittelbare Gefahr von Personen-, Maschinen- und Sachschäden  
Umgebung bei unerfahrener und unsachgemäßer Benutzung: Unbeteiligte auf Abstand halten  
Sicherheitsabstand bei der Arbeit!



**VORSICHT!**  
Regelmäßige Überwachung und strukturelle Die vorbeugende Wartung verringert die Wahrscheinlichkeit von Pannen während der Arbeit.

### 6.2 Besondere Sicherheitsanforderungen.



**VORSICHT!**  
Bei jeder Reparatur muss der Stecker des Geräts aus der Steckdose.

- Diese Excentr Bodenreinigungsmaschine darf NICHT für die Reinigung von Böden verwendet werden, die Substanzen freisetzen, die ein Gesundheitsrisiko für den Bediener, umstehende Personen oder die Umwelt darstellen!

Prüfen Sie bei der Verwendung immer, ob der Untergrund für die Verarbeitung von Excentr 30-20 geeignet ist, fragen Sie im Zweifelsfall immer Excentr oder Ihren Lieferanten.



**VORSICHT!**  
Vergewissern Sie sich, dass der Schalter auf "OFF" steht, bevor Sie den Stecker einstecken!!!

- Gehen Sie mit der Maschine vorsichtig über Treppen/Stufen.



**VORSICHT!**  
Die Maschine ist serienmäßig ausgestattet mit ein Verlängerungskabel, darf es nicht weiter sein mit einem zusätzlichen Verlängerungskabel verlängert werden.

- Schrubben Sie niemals über das Verlängerungskabel.
- Schrubben Sie trotzdem versehentlich über das Kabel: Halten Sie das Gerät an und ziehen Sie den Netzstecker. Überprüfen Sie das Kabel sorgfältig auf Beschädigungen. (Selbst kleine Schäden können zum Eindringen von Wasser führen).
- Die Maschine ist unsichtbar, wenn sie vollständig in Wasser getaucht ist. Dies kann zu lebensbedrohlichen Situationen führen.

**VORSICHT!**

Das Gerät darf nur mit Schuko-Steckdosen und Fehlerstromschutzschaltung betrieben werden.

Die Benutzung dieser Bodenbearbeitungsmaschine unterliegt den geltenden Vorschriften für Sicherheit und Arbeitsbedingungen. Neben den Bestimmungen in dieser Betriebsanleitung gelten die allgemein anerkannten Regeln der Arbeitsmedizin und des Arbeitsschutzes für sicheres und fachgerechtes Arbeiten. Jede unsachgemäße Handhabung ist zu vermeiden.

**CAUTION!**

Sie arbeiten mit einer elektrischen Maschine und (Scheuer-)Wasser. Stellen Sie sicher, dass die Schutzleiter und Fehlerstromschutzschalter funktionieren gut! Achten Sie darauf, dass Sie keine beschädigten Kabel verwenden!!! Tragen Sie bei Schuhe mit Gummisohlen bevorzugen!!!

Innerhalb der Garantiezeit darf nur ein von Excentr BV zertifizierter Mechaniker Arbeiten an der Maschine durchführen.

**VORSICHT!**

Ziehen Sie beim Wechseln von Zubehör oder Aufsätzen immer zuerst den Stecker!

**VORSICHT!**

Halten Sie einen Abstand von mindestens 2 m zu einem (Schwimm-)Beckenrand, Teich oder offenes Wasser!!!

## 7. Lagerung

Im Falle einer längeren Außerbetriebnahme ist es ratsam, folgende Maßnahmen durchzuführen:

**VORSICHT!**

Seien Sie bei der Reinigung immer vorsichtig.

- Reinigen Sie das Gerät mit einem feuchten, feuchten Tuch.
- Wartung durchführen, siehe Kapitel 10
- Falls erforderlich, ein Konservierungsmittel auftragen.
- Lagern Sie das Gerät in einem trockenen Raum.

## 8. Transport

Rollen Sie das Stromkabel um die beiden Kabelhalterungen am Griff. Er wiegt weniger als 20 kg und ist leicht mit der Hand zu tragen. Zu diesem Zweck ist ein Griff neben dem Motor an der Halterung angebracht.

**VORSICHT!**

Sichern Sie die Maschine immer mit Gurten

## 9. Verwendung.

### 9.1 Kontrollen vor dem Start.

Sie arbeiten mit (Scheuer-)Wasser und einer 220-V-Maschine: Vergewissern Sie sich:

- Die Netzspannung beträgt 220 V,
- Die Schutzleiterverbindung ist gut,
- Ein Fehlerstromschutzschalter ist im Lieferumfang enthalten.

Überprüfen Sie die Kabel auf Schäden: sowohl das kurze Anschlusskabel als auch das Verlängerungskabel! Wenn Sie Anomalien feststellen: Beheben Sie diese vor Beginn der Arbeiten!

Bevor Sie den Boden mit Excentr 30-20 behandeln, testen Sie ihn auf Farb- und Formstabilität.

Vergewissern Sie sich vorher, dass die richtige Unterlage für die jeweilige Aufgabe angebracht ist. Prüfen Sie, ob der Gewichtssatz sicher befestigt ist!

Die Anzahl der Gewichte links und rechts vom Motor muss gleich sein!

## 9.2 Zubehör.

Schalten Sie das Gerät aus und ziehen Sie den Netzstecker, bevor Sie Zubehöerteile montieren/einstellen:

### 9.2.1 Schrubbtank

- Befestigen Sie den Schrubbertank am Griff
- Stecken Sie den Schlauch auf den Anschluss am Padhalter
- Füllen Sie den Tank mit Reinigungsmittel
- Festlegen der Dosierung

### 9.2.2 Verwendung von Reinigungsmitteln

Achten Sie bei der Verwendung von Reinigungsmitteln auf die auf dem Etikett angegebene Gebrauchsanweisung. Verwenden Sie nur schaumarme Reinigungsmittel, denen keine brennbaren Bestandteile und gesundheitsgefährdenden Rohstoffe zugesetzt wurden.

Auch die Verwendung von Reinigungsmitteln, denen giftige, reizende oder hautschädigende Stoffe zugesetzt sind, birgt Gefahren.

Reinigungsmittel, die Lösungsmittel enthalten, die Kunststoffe angreifen, können ebenfalls Teile der Maschine beschädigen.

## 9.3 An die Arbeit!

- Stellen Sie das Gerät dort auf, wo es benutzt werden soll
- Prüfen Sie, ob der Schalter auf OFF gestellt ist.
- Stecken Sie das Verlängerungskabel in den Stecker und in eine geerdete Steckdose
- Das Zubehör wird durch Kippen des Geräts auf dem Griff angebracht.
- Kippen Sie dann die Maschine zurück, so dass sie auf dem Padhalter und dem Zubehör aufliegt.
- Bringen Sie den T-Griff wieder in die Arbeitsposition.
- Drücken Sie den Schalter ON. Der Motor startet, und das Pad beginnt zu arbeiten.
- Während der Arbeit können Sie das Gerät mit geringem Kraftaufwand in alle Richtungen schieben. Arbeiten Sie in Bahnen, nicht in einer Hin- und Herbewegung.
- Wenn Ihre Maschine mit einem Flüssigkeitstank ausgestattet ist, können Sie durch Anheben des Hebels zusätzliches Wasser einfüllen.
- Schalten Sie die Maschine immer sofort aus, wenn Sie die Arbeit beenden, um den Boden nicht zu beschädigen. Ziehen Sie den Stecker aus der Steckdose.

## 10. Wartung



### VORSICHT!

Regelmäßige Inspektionen und strukturelle vorbeugende Instandhaltung verringern das Risiko von Pannen während der Arbeit.

### 10.1 Schmiermittel.

Eine Dose WD 40 ist das einzige notwendige Schmiermittel für die Wartung.

### 10.2 Wartungsplan.

#### 10.2.1 Täglich: (vor Arbeitsbeginn)

- Überprüfen Sie die Kabel auf Beschädigungen.
- Prüfen Sie den Belag auf Verschleiß. Ein abgenutzter Belag verringert die Arbeitsgeschwindigkeit.
- Wischen Sie das Gerät nach der Verwendung von chemischen Reinigern mit einem feuchten Tuch ab, um zu verhindern, dass die Chemikalien auf die Edelstahlteile einwirken.
- Auf lose Schrauben/Muttern prüfen.

#### 10.2.2 Monatlich:

- Sprühen Sie den Verstellmechanismus des Griffs mit WD40 ein, damit die Einstellung leichtgängig bleibt.
- Prüfen Sie, ob das Gripdeck unter dem Padhalter noch genügend Halt für das Pad bietet.
- Prüfen Sie die Vibrationsgummis auf Risse.

#### 10.2.3 Jährlich:

- Lassen Sie die vorgeschriebene -ARBO- Sicherheitsinspektion (NEN 3140) für Elektrowerkzeuge durchführen.

### 10.3 Auswechseln eines Pads.

Wenn die Arbeitsgeschwindigkeit abnimmt oder das Ergebnis schlechter wird, ist das Pad stark verschmutzt oder abgenutzt und muss ersetzt werden. Das Polster wird mit Klettverschluss an der Exzenterplatte befestigt.

Gehen Sie wie folgt vor:

- Schalten Sie das Gerät aus.
- Ziehen Sie den Stecker aus der Steckdose.
- Stellen Sie den Griff mit T-Griff in die höchste Position.
- Kippen Sie die Maschine nach hinten, so dass der Griff auf dem Boden liegt und das Pad senkrecht steht.
- Ziehen Sie das Polster von der Exzenterplatte ab. Bringen Sie das neue Polster vorsichtig an der Exzenterplatte an und drücken Sie es fest.
- Stellen Sie das Gerät wieder aufrecht hin.
- Schließen Sie das Netzkabel an.
- Schalten Sie das Gerät ein, und Sie können Ihre Arbeit fortsetzen.

## 11. Fehler

---

1) Das Gerät lässt sich nicht starten:

- Prüfen Sie den FI-Schutzschalter.
- Prüfen Sie die Spannung der Stromversorgung.
- Überprüfen Sie die Kabel auf Bruchstellen.
- Wenden Sie sich an Ihren Lieferanten.

2) Die Maschine macht ein rasselndes Geräusch:

STOPPEN. ZUERST PRÜFEN!

- Eine Mutter an den Ballastplatten hat sich gelockert.
- Ein Gummi des Padhalters ist lose.
- Das Exzenterlager ist verschlissen.

## 12. Garantiebedingungen

---

Für das Gerät gilt eine Garantiezeit von 12 Monaten ab Lieferung.



Das bedeutet, dass innerhalb dieses Zeitraums nur Material- und Herstellungsfehler NACH BEURTEILUNG DES AUSSERGEWÖHNLICHEN kostenlos repariert werden. Die Transport- und/oder Reisekosten gehen zu Lasten des Kunden.

Es wird KEINE GARANTIE für Mängel gewährt, die verursacht werden durch:

- die Maschine wurde nachweislich überlastet.
- die Maschine für Zwecke verwendet wurde, für die sie nicht konstruiert wurde.
- die Wartung nachweislich mangelhaft durchgeführt wurde.
- die Informationen in diesem Handbuch nicht ordnungsgemäß befolgt wurden.
- die Maschine von unbefugten Personen benutzt wurde.
- die Maschine mit Nicht-Originalteilen repariert wurde.
- die Maschine ohne die schriftliche Zustimmung von EXCENTR verändert wurde.

Für die in Abschnitt 5 aufgeführten Verschleißteile wird KEINE GARANTIE gewährt.

## 13. Reparatur

---

Reparaturen dürfen nur von fachkundigem, erfahrenem Personal durchgeführt werden!

Ausführliche Reparaturbeschreibungen sind in diesem Handbuch nicht enthalten, bei Fragen und fachgerecht ausgeführten Reparaturen wenden Sie sich bitte immer an EXCENTR oder Ihren Lieferanten.

## 14. Ende des Lebens

---

Sie müssen immer die aktuell und örtlich geltenden Anforderungen und Richtlinien für sicheres Arbeiten und verantwortungsvolle Entsorgung einhalten!

Wenn das Gerät nach längerem Gebrauch sein technisches Ende erreicht hat, gehen Sie zur verantwortungsvollen Entsorgung wie folgt vor:

- Reinigen Sie die Maschine.
- Demontieren Sie die elektrischen Komponenten. Diese können separat angeboten werden.
- -Demontieren Sie die Kunststoffteile, sie können separat abgegeben werden.
- Die übrigen Teile sind aus Stahl und können verschrottet werden.

Befolgen Sie die ECMR-Richtlinien (European Cleaning Machines Recycling), siehe [www.ecmr.nu](http://www.ecmr.nu)

## 15. Teile

---

Diese Maschine wurde aus einem Teil kundenspezifischer Teile und einem Teil Standardkomponenten entwickelt und gebaut. Die Standardkomponenten sind kurzfristig verfügbar. Viele kundenspezifische Teile sind bei Excentr auf Lager.

Wenden Sie sich wegen der Bestell- und Lieferzeiten an Ihren Lieferanten oder an Excentr!!!



# MANUEL DE L'UTILISATEUR

## Excentr 30-20 Machine à plancher

Spécifications-Sécurité-Utilisation-Entretien



Toutes les personnes participant à la mise en service, à l'exploitation, à l'entretien et à la réparation doivent  
- une copie de ces instructions est mise à disposition !

# Table des matières

---

Déclaration de conformité CE	3
1. Introduction.	4
2. Description générale.	4
3. Vue d'ensemble de la machine.	5
4. Utilisation prévue.	6
5. Données techniques.	6
5.1 Tailles et poids.	6
5.2 Pièces d'usure.	6
5.3 Système mains-bras à vibrations.	6
5.4 Émissions sonores.	7
6. La sécurité.	
6.1 Généralités.	
6.2 Exigences spécifiques en matière de sécurité.	
7. Stockage.	8
8. Transport.	8
9. Utilisation	9
9.1 Contrôles avant le démarrage.	9
9.2 Accessoires.	9
9.3 Au travail !	1
10. Entretien et maintenance	11
10.1 Lubrifiants	11
10.2 Calendrier d'entretien	
10.3 Remplacement d'un tampon	
11. Échecs.	11
12. Conditions de garantie.	12
13. Réparation.	12
14. Fin de vie.	12
15. Composants.	12

Instructions d'utilisation originales conformément à l'annexe 1, art.1.7.4. de la directive sur les machines 2006/42/CE.

Tous droits réservés. Aucune partie de cette publication ne peut être reproduite ou transmise sous quelque forme ou par quelque moyen que ce soit, électronique, mécanique, photocopie, enregistrement ou autre, sans l'autorisation écrite préalable d'EXCENTR B.V. Il en va de même pour les dessins et les documents qui l'accompagnent. EXCENTR B.V. se réserve le droit de modifier les pièces à tout moment, sans notification préalable ou directe au client. Le contenu de ce manuel peut également être modifié sans avertissement préalable. Pour toute information concernant des réglages, des travaux d'entretien ou des réparations non prévus dans ce manuel d'utilisation, veuillez contacter le service technique de votre fournisseur. Ce manuel d'utilisation a été rédigé avec le plus grand soin, mais EXCENTR B.V. ne peut être tenu pour responsable des éventuelles erreurs contenues dans ce manuel d'utilisation ou des conséquences qui en découlent.

A.C. Schermers, avril 2022

# Déclaration de conformité CE

---

SELON L'ANNEXE IIA DE LA DIRECTIVE MACHINES 2006/42/EC

Nous, Excentr B.V.,  
Ampèreweg 12,  
NL - 4631 SP Hoogerheide

déclarent sous leur entière responsabilité que le produit : Marque :

Machine : Excentr  
Machine à plancher  
Type : 30-20

est conforme aux dispositions des directives suivantes : 2006/42/CE

Directive Machines  
2014/30/CE Directive CEM  
2014/35/CE Directive sur la basse tension

et les normes suivantes ou les normes harmonisées prises en considération :

NEN- EN-ISO  
12100 Réduction des risques .

Le dossier technique -conformément à l'annexe VII de la directive Machines 2006/42/CE- a été compilé par Excentr.

Préparé à :

Lieu : Hoogerheide,  
Date : 15-04-2024,

Signature :



Excentr B.V.,  
R. Meeuwse, directeur.



# 1. Introduction

---

Félicitations pour l'achat de ce plancher qui fonctionne

Vous disposez d'une machine spécialement conçue pour votre application, construite selon les dernières découvertes et la technologie la plus avancée, qui, si elle est utilisée correctement, vous offrira des années de service sans problème. Vous disposez d'une machine spécialement conçue pour votre application, construite selon les dernières découvertes et la technologie de pointe, qui, si elle est utilisée correctement, vous offrira des années de service sans problème.

L'objectif de ce manuel est de vous familiariser avec le fonctionnement, les instructions pour un travail en toute sécurité et les directives pour l'entretien périodique. Assurez-vous de bien connaître le contenu de ce manuel avant de commencer à travailler avec la machine, afin de pouvoir utiliser toutes ses fonctions de manière optimale et en toute sécurité.

Ce manuel d'utilisation, la plaque signalétique et le Les autocollants de sécurité apposés sur la machine contiennent des informations importantes et font donc partie de la livraison. S'ils sont endommagés ou perdus, ils doivent être réappliqués ou mis à disposition. Ces pièces peuvent également être fournies par votre fournisseur.

La machine est livrée assemblée et entièrement prête pour le lavage, le ponçage et le polissage. Veuillez vous assurer que vous maîtrisez ces opérations avant de commencer. Une instruction verbale complète sur le fonctionnement de la machine, les règles de sécurité et l'entretien nécessaire sera donnée à la livraison. Si cela n'est pas possible, l'acheteur est responsable de l'instruction adéquate.

La machine offre de nombreuses options pour travailler un sol, Excentr propose de nombreux cours de formation pour tirer le meilleur parti de la machine. Visitez le site [www.excentr.com](http://www.excentr.com) pour connaître le lieu de formation le plus proche de chez vous.

## 2. Description générale

---

L'Excentr 30-20 est conçu pour nettoyer facilement presque tous les types de sols. Son poids et ses patins interchangeable en font un outil idéal pour le nettoyage des escaliers.

Le pare-chocs en plastique sur tout le pourtour permet de travailler avec précision le long de la route. des bords.

La caractéristique unique de l'Excentr 30-20 est ce que l'on appelle le Méthode Excentr : le nombre élevé de petits mouvements (2 500 par minute). L'action du tampon est ainsi inégalée. Le guidage de la machine pendant le travail est facile et détendu car la machine "flotte" sur le sol au toucher.

La base de la machine est un cadre robuste en acier inoxydable auquel est fixé le porte-tampon avec des caoutchoucs vibrants. Un moteur électrique de grande taille avec excentrique est monté sur le cadre et entraîne le porte-tampon.

Pour l'utilisation, une poignée réglable en acier inoxydable est montée sur le cadre, ce qui permet d'adapter la hauteur de la poignée à la taille de chacun.

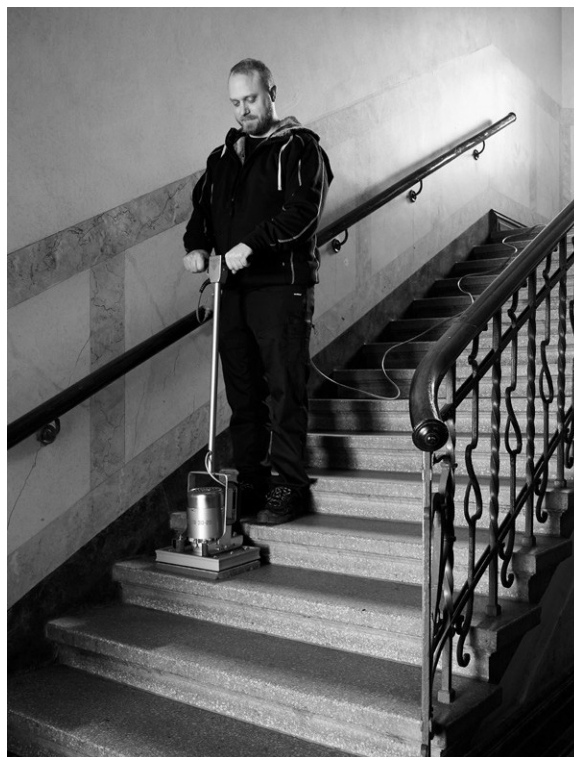

Familiarisez-vous avec le contenu de ce manuel avant de commencer à travailler avec la machine, afin d'utiliser toutes ses fonctions de manière optimale et en toute sécurité !

### 3. Vue d'ensemble de la machine

- 1 Poignée
- 2 Interrupteur ON/OFF
- 3 Câble de raccordement
- 4 Acier
- 5 Cadre
- 6 Moteur
- 7 Poignée
- 8 Pare-chocs
- 9 Porte-tampon
- 10 Chemin d'accès

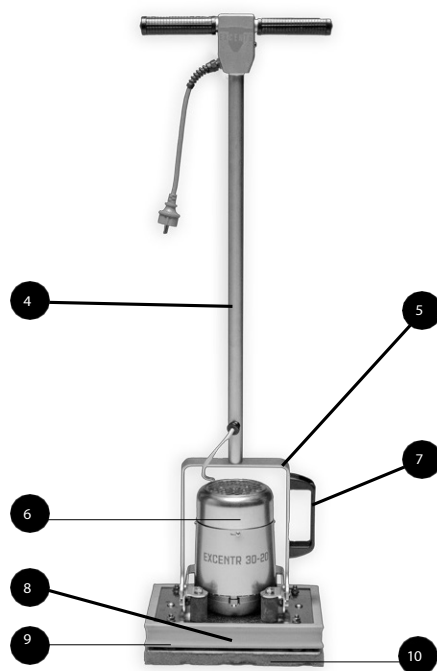
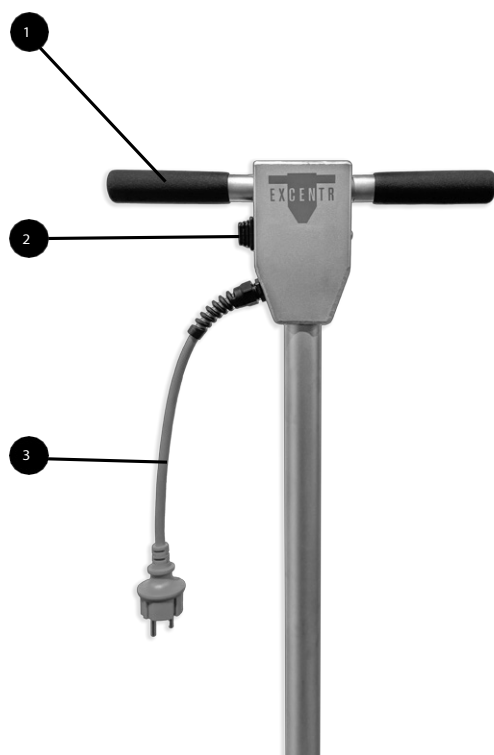

## 4. Utilisation prévue

La machine de traitement des sols Excentr 30-20 est conçue pour :

- Nettoyage
- Le dépouillement
- Polissage
- Sablage
- Nivellement
- Broyage

des surfaces de sol de petite et moyenne taille, en utilisant des pads interchangeables et/ou des accessoires prévus à cet effet.

Le cycle de fonctionnement est de 100 % dans des conditions normales d'utilisation et de bonne exécution.

Version IP54 pour utilisation avec de l'eau (de lavage).



### ATTENTION !!!

Toute utilisation autre que celle mentionnée ci-dessus exclut Excentr

b.v. de toute responsabilité à l'avance !!!

L'utilisation à d'autres fins n'a pas encore été étudiée par Excentr. Pour d'autres applications possibles, veuillez contacter Excentr BEFOREhand pour discuter de l'adéquation de la machine.

Pendant le travail, la personne se tient à l'ARRIÈRE de la machine, les mains libres sur la poignée en T.



### ATTENTION !

La machine n'est pas conforme à la directive ATEX et, dans cette version, ne doit pas être utilisée dans un environnement approprié !

## 5. Données techniques

### 5.1 Tailles et poids

Longueur (mm) :	1080
Largeur (mm) :	215
Profondeur (mm) :	305
Poids (kg) :	15,2

Tension :	220V-240VAC @ 50Hz
Courant :	max 5 A (enregistré)
Puissance :	0,37 kW
Isolation :	Terre périphérique
Classe d'isolation :	IP54(étanche à la poussière et aux éclaboussures) Pente maximale : 2 %.

### 5.2 Pièces d'usure

Les pièces d'usure sont des pièces de la machine qui ne sont pas couvertes par la garantie en raison de leur usure :

- un contact supplémentaire avec le produit ou l'usure normale pendant l'utilisation

Les pièces d'usure de cette machine sont les suivantes

- Les caoutchoucs vibrants
- Les coussinets

### 5.3 Système mains-bras à vibrations

Moyenne  $.6m/s^2$ ,

Déviatiion max :  $0,3 m/s^2$

(Les valeurs ne sont pas mesurées, mais proviennent d'une machine similaire).



## 5.4 Émissions sonores

Le niveau de bruit mesuré pendant les opérations avec la machine est de 72 dB(A). Toutefois, l'expérience a montré que les émissions sonores de la machine dépendent fortement de la surface travaillée et de la pièce dans laquelle le travail est effectué. Il peut en résulter des situations où le niveau de bruit est considérablement plus élevé en raison de la "réverbération". Excentr recommande de toujours disposer d'une protection auditive dans ces situations.

Extrait de [www.arboportaal.nl](http://www.arboportaal.nl) :

Le danger de perte auditive due au bruit commence pour les employés à partir de 80 dB(A). Au-delà de cette valeur, l'employeur doit offrir une protection auditive conformément à la [loi sur la santé et la sécurité au travail](#). À 83 dB(A), un employé ne peut travailler que pendant 4 heures sans protection auditive, sans qu'il y ait un risque inacceptable de dommages auditifs. Pendant les 4 heures restantes, il ne doit plus y avoir de niveaux sonores élevés. Un employé est tenu d'utiliser une protection auditive si la dose quotidienne moyenne dépasse 85 dB(A).

## 6. Sécurité

### 6.1 Généralités.

On voit ici les autocollants apposés sur les machines.

Veillez toujours à ce que le lieu de travail soit suffisamment éclairé ; si nécessaire, installez temporairement un éclairage supplémentaire (du bâtiment) pour conserver une vue d'ensemble suffisante !!!



#### ATTENTION !

Presque tous les accidents sont dus à .. :  
concentration - diminution, négligence, inattention ou erreur  
estimations ! Travailler calmement et concentré : Vous êtes prévenus !

Tous les personnes impliquées dans l'assemblage, la mise en service, l'exploitation, l'entretien et la réparation doivent :

- possèdent le niveau de connaissances et de qualifications requis pour leur tâche.
- avoir lu et compris ce manuel d'utilisation
- Suivre toutes les consignes de sécurité indiquées. Si nécessaire, avoir accès à des outils suffisants, bien adaptés et de bonne qualité.



#### ATTENTION !

Il existe un risque immédiat de blessures, de dommages aux machines et à l'environnement. L'environnement en cas d'utilisation inexpérimentée et inexpérimentée : Tenir les spectateurs à l'écart distance de sécurité au travail !



#### ATTENTION :

Suivi régulier et structurel  
l'entretien préventif réduit la probabilité de pannes pendant le travail.

### 6.2 Exigences spécifiques en matière de sécurité.



#### ATTENTION :

Pour toute réparation, la fiche de l'appareil par rapport à la prise murale.

- Cette machine à laver les sols Excentr ne doit PAS être utilisée pour nettoyer des sols qui dégagent des substances présentant des risques pour la santé de l'opérateur, des personnes présentes ou de l'environnement !

Lorsque vous l'utilisez, vérifiez toujours si le support est adapté à l'utilisation de l'Excentr 30-20. En cas de doute, demandez toujours à Excentr ou à votre fournisseur.



#### ATTENTION :

Assurez-vous que l'interrupteur est sur "OFF" avant de le brancher !!!

- Franchissez prudemment les escaliers et les marches avec l'appareil.



#### ATTENTION :

La machine est livrée en standard avec un câble d'extension, il ne peut pas être plus loin avec un câble d'extension supplémentaire.

- Ne frottez jamais sur le câble de rallonge.
- Si vous frottez accidentellement sur le câble de toute façon, il faut arrêter la machine et la débrancher : Arrêtez la machine et débranchez-la. Vérifiez soigneusement que le câble n'est pas endommagé. (Même des dommages mineurs peuvent entraîner la pénétration de l'eau).
- La machine est INVISIBLE lorsqu'elle est entièrement immergée dans l'eau. Cela peut entraîner des situations de danger de mort.



**ATTENTION :**

La machine ne doit être utilisée qu'avec des prises de terre à rebord et un circuit de fuite à la terre.

L'utilisation de cette machine de traitement des sols est soumise aux réglementations applicables en matière de sécurité et de conditions de travail. Outre les dispositions du présent mode d'emploi, les règles généralement admises en matière de santé et de sécurité au travail pour un travail sûr et professionnel s'appliquent. Toute manipulation non experte doit être évitée.



**CAUTION!**

Vous travaillez avec une machine électrique et de l'eau (de lavage). Veillez à ce que le terre de protection et disjoncteur différentiel bonnes fonctions ! Veillez à ne pas utiliser de câbles endommagés !!! Porter à préférez les chaussures à semelles en caoutchouc !!!

Pendant la période de garantie, seul un mécanicien certifié par Excentr BV peut effectuer des travaux sur la machine.



**ATTENTION :**

Lorsque vous changez d'accessoire ou de pièce rapportée, débranchez-les d'abord !



**ATTENTION :**

Restez à une distance d'au moins 2 m d'un (bord de piscine, étang ou eau libre !!!)

## 7. Stockage

En cas de mise hors service prolongée, il est conseillé d'effectuer les actions suivantes :



**ATTENTION :**

Soyez toujours prudent lors du nettoyage.

- Nettoyez l'appareil avec un chiffon humide et humide.
- Effectuer la maintenance, voir chapitre 10
- Appliquer un conservateur si nécessaire.
- Conservez l'appareil dans un endroit sec.

## 8. Le transport

Enroulez le câble d'alimentation autour des deux porte-câbles de la poignée. Il pèse moins de 20 kg et est facile à transporter à la main. Pour ce faire, une poignée est installée à côté du moteur sur le support.



**ATTENTION :**

Fixez toujours la machine à l'aide de sangles

## 9. Utilisation.

### 9.1 Contrôles avant le départ.

Vous travaillez avec de l'eau (de lavage) et une machine de 220V : Assurez-vous :

- La tension du réseau est de 220V,
- La connexion à la terre de protection est bonne,
- Un disjoncteur différentiel est inclus.

Vérifiez que les câbles ne sont pas endommagés : le câble de raccordement court et le câble de rallonge ! Si des anomalies sont constatées : y remédier avant de commencer le travail !

Avant de traiter le sol avec Excentr 30-20, tester la stabilité de la couleur et de la forme.

Vérifiez à l'avance que le bon tampon est fixé pour le travail à effectuer.

Vérifiez que le jeu de poids est solidement fixé !

Le nombre de poids à gauche et à droite du moteur doit être égal !

## 9.2 Accessoires.

Éteignez la machine et débranchez-la avant d'installer/régler les accessoires :

### 9.2.1 Réservoir de lavage

- Monter le réservoir de l'épurateur sur la poignée
- Brancher le tube sur le raccord du porte-tampon.
- Remplir le réservoir de détergent
- Fixer le dosage

### 9.2.2 Utilisation de produits de nettoyage

Lors de l'utilisation de produits de nettoyage, il convient de respecter le mode d'emploi indiqué sur l'étiquette. N'utilisez que des produits de nettoyage peu moussants auxquels aucun composant inflammable n'a été ajouté et des matières premières qui pourraient nuire à la santé.

L'utilisation de produits de nettoyage contenant des substances toxiques, irritantes ou nocives pour la peau présente également des dangers.

Les produits de nettoyage contenant des solvants qui attaquent les matières plastiques peuvent également endommager des pièces de la machine.

## 9.3 Au travail !

- Placez la machine à l'endroit où elle sera utilisée
- Vérifier que l'interrupteur est en position OFF
- Branchez le câble de rallonge dans la fiche et dans une prise de courant avec mise à la terre.
- Les accessoires sont montés en inclinant la machine sur sa poignée.
- Inclinez ensuite la machine vers l'arrière de manière à ce qu'elle repose sur le porte-tampon et les accessoires.
- Remettre la poignée en T en position de travail.
- Appuyez sur l'interrupteur ON. Le moteur se met en marche et le tampon commence à fonctionner.
- Pendant le travail, vous pouvez facilement pousser l'appareil dans toutes les directions avec peu de force. Travaillez par couloirs, et non dans un mouvement de va-et-vient.
- Si votre machine est équipée d'un réservoir de liquide, vous pouvez ajouter de l'eau en soulevant le levier.
- Éteignez toujours la machine immédiatement si vous arrêtez de travailler, afin de ne pas endommager le sol. Retirez la fiche de la prise de courant.

## 10. Maintenance



### ATTENTION :

L'inspection régulière et l'entretien préventif des structures réduit le risque de pannes pendant les travaux.

### 10.1 Lubrifiants.

Un bidon de WD 40 est le seul lubrifiant nécessaire à l'entretien.

### 10.2 Calendrier d'entretien.

#### 10.2.1 Tous les jours : (avant le début des travaux)

- Vérifier que les câbles ne sont pas endommagés.
- Vérifier l'usure du patin. Une plaquette usée réduit la vitesse de travail.
- Après l'utilisation de nettoyeurs chimiques, essuyez la machine avec un chiffon humide pour éviter que les produits chimiques n'agissent sur les pièces en acier inoxydable.
- Vérifier que les boulons/écrous ne sont pas desserrés.

#### 10.2.2 Mensuel :

- Vaporisez le mécanisme de réglage de la poignée avec du WD40 pour que le réglage se fasse en douceur.
- Vérifiez que le plateau de préhension situé sous le porte-tampon offre toujours suffisamment de prise pour le tampon.
- Vérifier que les caoutchoucs vibrants ne sont pas fissurés.

#### 10.2.3 Annuel :

- Effectuer l'inspection de sécurité obligatoire -ARBO- (NEN 3140) pour les outils électriques.

### 10.3 Remplacement d'un tampon.

Si la vitesse de travail baisse ou si le résultat diminue, le tampon est sérieusement encrassé ou usé et doit être remplacé. Le tampon est fixé à la plaque excentrique à l'aide d'une bande Velcro.

Procédez comme suit :

- Éteindre la machine.
- Retirer la fiche de la prise.
- Placer la poignée en T dans la position la plus haute.
- Inclinez la machine vers l'arrière de manière à ce que la poignée repose sur le sol et que le tampon soit vertical.
- Détachez le tampon de la plaque excentrique. Fixez soigneusement le nouveau tampon à la plaque excentrique et appuyez fermement dessus.
- Remettez la machine en position verticale.
- Branchez le cordon d'alimentation.
- Mettez la machine en marche et vous pouvez reprendre le travail.

## 11. Défauts

---

- 1) La machine ne démarre pas :
  - Vérifier le disjoncteur différentiel.
  - Vérifier la tension d'alimentation.
  - Vérifier que les câbles ne sont pas cassés.
  - Contactez votre fournisseur.
- 2) La machine émet un bruit de cliquetis : ARRÊTEZ

DANS L'INTÉRIEUR. VERIFIEZ D'ABORD !

- Un écrou sur les plaques de lestage s'est desserré en vibrant.
- Un caoutchouc du support de tampon est desserré.
- Le palier excentrique est usé.

## 12. Conditions de garantie

---

La machine est couverte par une période de garantie de 12 mois à compter de la livraison.



Cela signifie que, pendant cette période, seuls les défauts matériels et de fabrication, APRÈS ÉVALUATION DE L'EXCENTRAGE, seront réparés gratuitement. Les frais de transport et/ou de déplacement sont à la charge du client.

AUCUNE GARANTIE ne sera accordée pour les défauts causés par :

- la machine a été manifestement surchargée.
- la machine a été utilisée à des fins pour lesquelles elle n'a pas été construite.
- l'entretien a été manifestement mal effectué.
- les informations contenues dans ce manuel n'ont pas été correctement suivies.
- la machine a été utilisée par des personnes non autorisées.
- la machine a été réparée avec des pièces qui ne sont pas d'origine.
- la machine a été modifiée sans l'accord écrit d'EXCENTR.

Aucune garantie n'est accordée pour les pièces d'usure énumérées à la section 5.

## 13. Réparation

---

Les réparations ne peuvent être effectuées que par du personnel qualifié et expérimenté !

Ce manuel ne contient pas de descriptions complètes des réparations. Pour toute question ou réparation effectuée par un professionnel, veuillez toujours contacter EXCENTR ou votre fournisseur.

## 14. Fin de vie

---

Vous devez toujours respecter les exigences et les directives en vigueur et locales pour travailler en toute sécurité et éliminer les déchets de manière responsable !

Si l'appareil atteint sa limite technique après une longue période d'utilisation, procédez comme suit pour une mise au rebut responsable :

- Nettoyer la machine.
- Démontez les composants électriques. Ceux-ci peuvent être proposés séparément.
- -Démontez les pièces en plastique, elles peuvent être remises séparément.
- Les autres pièces sont en acier et peuvent être mises au rebut.

Suivre les directives ECRM (European Cleaning Machines Recycling), voir [www.ecmr.nu](http://www.ecmr.nu)

## 15. Pièces détachées

---

Cette machine a été développée et construite en partie à partir de pièces personnalisées et en partie à partir de composants standard. Les composants standard sont disponibles à court terme. De nombreuses pièces personnalisées sont en stock chez Excentr.

Contactez votre fournisseur ou Excentr pour connaître les délais de commande et de livraison !!!



## MANUAL DEL USUARIO

# Pavimentadora Excenetr 30-20

Especificaciones-Seguridad-Usos-Mantenimiento



Todas las personas que participen en la puesta en servicio, el funcionamiento, el mantenimiento y la reparación deberán  
- se ponga a disposición una copia de estas instrucciones.

# Índice

---

Declaración CE de conformidad	3
1. Introducción.	4
2. Descripción general.	4
3. Vista general de la máquina.	5
4. Uso previsto.	6
5. Datos técnicos.	6
5.1 Tamaños y pesos.	6
5.2 Piezas de desgaste.	6
5.3 Sistema mano-brazo por vibraciones.	6
5.4 Emisiones acústicas.	7
6. Seguridad.	
6.1 General.	
6.2 Requisitos específicos de seguridad.	
7. Almacenamiento.	8
8. Transporte.	8
9. Utilice	9
9.1 Comprobaciones previas al arranque.	9
9.2 Accesorios.	9
9.3 ¡A trabajar!	1
10. Mantenimiento	11
10.1 Lubricantes	11
10.2 Programa de mantenimiento	
10.3 Sustitución de una almohadilla	
11. Fallos.	11
12. Condiciones de garantía.	12
13. Reparación.	12
14. Fin de vida.	12
15. Componentes.	12

Manual de instrucciones original conforme al anexo 1, art.1.7.4. de la Directiva de Máquinas 2006/42/CE.

Todos los derechos reservados. Queda prohibida la reproducción o transmisión total o parcial de esta publicación por cualquier medio, ya sea electrónico, mecánico, por fotocopia, grabación u otros métodos, sin la autorización previa por escrito de EXCENTR B.V. Esto también se aplica a los dibujos y diagramas adjuntos. EXCENTR B.V. se reserva el derecho a modificar las piezas en cualquier momento, sin previo aviso ni notificación directa al cliente. El contenido de este manual también puede modificarse sin previo aviso. Para obtener información sobre ajustes, trabajos de mantenimiento o reparaciones no contemplados en este manual de usuario, póngase en contacto con el departamento de servicio técnico de su proveedor. EXCENTR B.V. no se responsabiliza de los errores contenidos en este manual ni de sus consecuencias.

A.C. Schermers, abril de 2022

# Declaración CE de conformidad

---

SEGÚN EL ANEXO IIA DE LA DIRECTIVA DE MÁQUINAS 2006/42/CE

Nosotros, Excentr B.V.,  
Ampèreweg 12,  
NL - 4631 SP Hoogerheide

declaran bajo su entera responsabilidad que el producto: Marca:

	Excentr
Máquina:	Máquina de suelo
Tipo:	30-20

cumple las disposiciones de las siguientes Directivas: 2006/42/CE

	Directiva sobre máquinas
	2014/30/CE Directiva CEMC
2014/35/CE	Directiva sobre baja tensión

y las siguientes normas o normas armonizadas consideradas : NEN-  
EN-ISO 12100 Reducción de riesgos .

La Ficha Técnica -según el Anexo VII de la Directiva de Máquinas 2006/42/CE- ha sido elaborada por Excentr.

Preparado

en:	Ubicación:	Hoogerheide,
	Fecha:	15-04-2024,

Firma:



Excentr B.V.,  
R. Meeuwse, director.



# 1. Introducción

Enhorabuena por la compra de este suelo de trabajo para limpiar, decapar, pulir, lijar y eliminar pintura, revestimientos, restos de cola, etc. Tiene a su disposición una máquina desarrollada específicamente para su aplicación, construida según los últimos descubrimientos y la tecnología más avanzada, que, si se utiliza correctamente, le proporcionará años de servicio sin problemas.

El objetivo de este manual es familiarizarle con el funcionamiento, las instrucciones para trabajar con seguridad y las directrices para el mantenimiento periódico. Asegúrese de que conoce el contenido de este manual antes de empezar a trabajar con la máquina para poder hacer un uso óptimo y seguro de todas sus funciones.

Este manual de usuario, la placa de características y el Las pegatinas de seguridad adheridas a la máquina contienen información importante y, como tales, forman parte del suministro. Si se dañan o se pierden, deben volver a colocarse o estar disponibles. Estas piezas también pueden ser suministradas por su proveedor.

La máquina se entrega montada y totalmente lista para fregar / lijar / pulir, por favor asegúrese de que domina estas operaciones antes de empezar. En el momento de la entrega se dará una instrucción verbal completa sobre el manejo de la máquina, las normas de seguridad y el mantenimiento necesario. Si esto no es posible, el comprador es responsable de la instrucción adecuada.

La máquina ofrece muchas opciones para trabajar un suelo, Excentr ofrece numerosos cursos de formación para sacar el máximo partido a la máquina. Visite [www.excentr.com](http://www.excentr.com) para conocer el lugar de formación más cercano.

## 2. Descripción general

La Excentr 30-20 está diseñada para limpiar fácilmente casi todo tipo de suelos. El peso combinado con las almohadillas intercambiables también hace que esta máquina sea ideal para limpiar escaleras.

El parachoques integral de plástico permite trabajar con precisión a lo largo de bordes.

La característica única del Excentr 30-20 es el llamado Método Excentr: el elevado número de pequeños movimientos de 2.500 por minuto. Esto hace que la acción de la almohadilla sea incomparable. Guiar la máquina mientras se trabaja es fácil y relajado, ya que la máquina "flota" sobre el suelo al tacto.

La base de la máquina es un robusto bastidor de acero inoxidable al que se fija el soporte de almohadillas con gomas vibratorias. Un motor eléctrico de gran tamaño con excéntrica está montado en el bastidor y acciona el soporte de almohadillas.

Para su manejo, se ha montado en el bastidor una empuñadura ajustable de acero inoxidable que permite adaptar la altura de la empuñadura a la estatura de cada cuerpo.

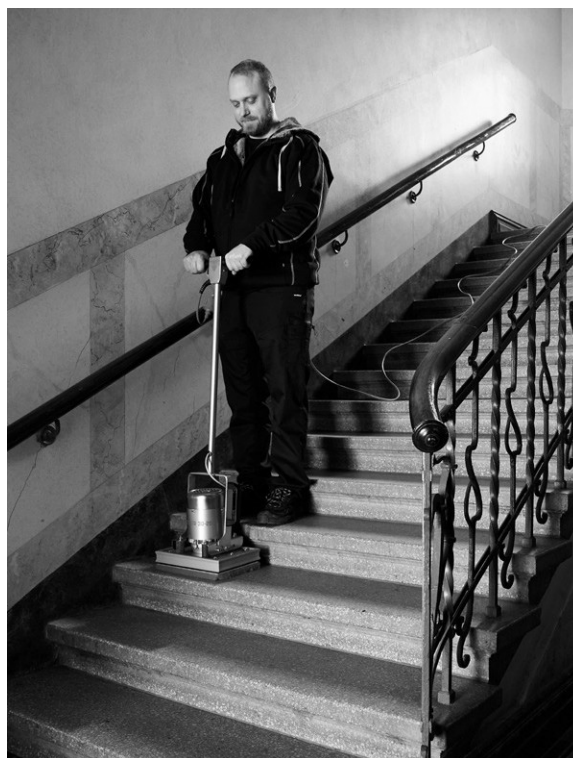

Familiarícese con el contenido de este manual antes de empezar a trabajar con la máquina, para poder utilizar todas sus funciones de forma óptima y segura.

### 3. Visión general de la máquina

- 1 Mango
- 2 Interruptor ON/OFF
- 3 Cable de conexión
- 4 Acero
- 5 Marco
- 6 Motor
- 7 Mango
- 8 Parachoques
- 9 Soporte para almohadillas
- 10 Ruta

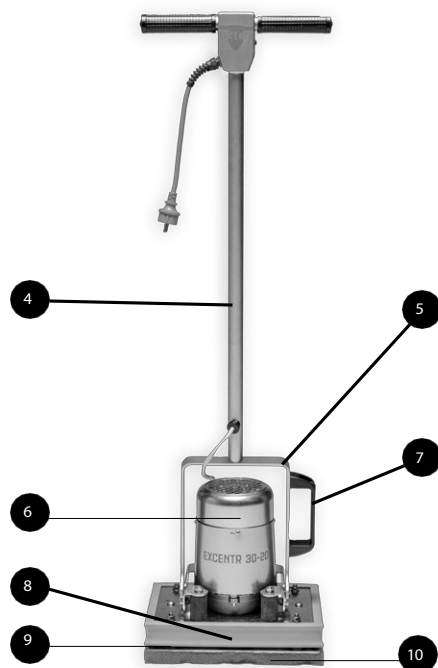
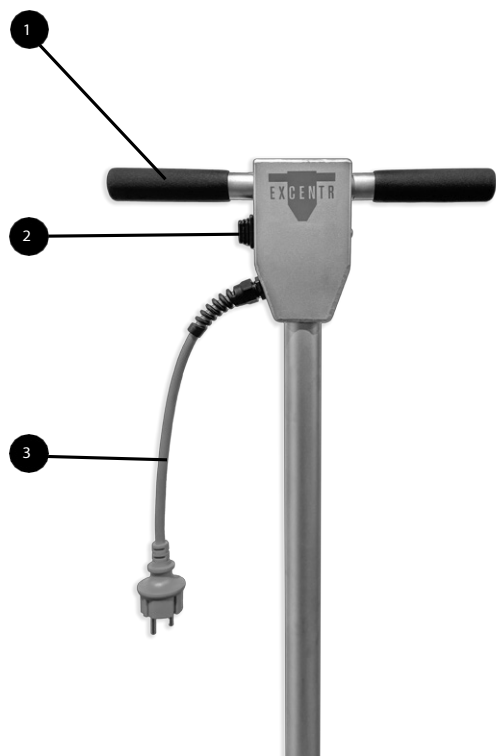

## 4. Uso previsto

La máquina de procesamiento de suelos Excentr 30-20 está diseñada para :

- Limpieza
- Decapado
- Pulido
- Lijado
- Nivelación
- Rectificado

de superficies de suelo pequeñas y medianas, utilizando almohadillas intercambiables y/o accesorios asignados para la tarea.

El ciclo de trabajo es del 100% en condiciones normales de uso, de acuerdo con una buena mano de obra.

Versión en IP54 para uso con agua (fregada).



!!!ADVERTENCIA!!!

Cualquier uso distinto de los anteriores excluye Excentr  
!!!b.v. de cualquier responsabilidad por adelantado!!!

Excentr aún no ha investigado el uso para otros fines. Para otras posibles aplicaciones, póngase en contacto con Excentr BEFOREhand para analizar la idoneidad de la máquina.

Durante el trabajo, la persona se coloca detrás de la máquina con las manos -seltas- en la empuñadura en T.



¡AVISO!

!!!La máquina NO cumple con la directiva ATEX, y como en esta versión NO se puede utilizar en un entorno relevante!!!

## 5. Datos técnicos

### 5.1 Tamaños y pesos

Longitud (mm):	1080
Anchura (mm):	215
Profundidad (mm):	305
Peso (kg):	15,2

Voltaje:	220V-240VAC @ 50Hz
Corriente:	máx. 5 A (registrada)
Potencia:	0,37 kW
Aislamiento:	Tierra periférica
Aislamiento clase:	IP54(a prueba de polvo/salpicaduras) Pendiente máxima: 2%.

### 5.2 Piezas de desgaste

Las piezas de desgaste son piezas de la máquina que no están cubiertas por la garantía debido a:

- contacto adicional con el producto o desgaste normal durante su uso

Las piezas de desgaste para esta máquina incluyen:

- Las gomas vibratorias
- Las almohadillas

### 5.3 Vibraciones sistema mano-brazo

Promedio	.6m/s <sup>2</sup> ,
Desviación máx:	0,3 m/s <sup>2</sup>

(Los valores no son medidos, sino tomados de una máquina similar).



## 5.4 Emisión de ruido

El nivel de ruido medido durante las operaciones con la máquina es de 72 dB(A). Sin embargo, la experiencia ha demostrado que la emisión de ruido de la máquina depende en gran medida de la superficie trabajada y de la sala en la que se trabaje. Esto puede dar lugar a situaciones en las que el nivel de ruido sea considerablemente superior debido a la "reverberación". Excentr recomienda disponer siempre de protección auditiva para utilizarla en estas situaciones.

En [www.arboportaal.nl](http://www.arboportaal.nl):

El peligro de pérdida de audición inducida por el ruido comienza para los trabajadores a partir de 80 dB(A). Por encima de este valor, el empresario debe ofrecer protección auditiva de acuerdo con la [Ley de Salud y Seguridad en el Trabajo](#). A partir de 83 dB(A), un trabajador sólo puede trabajar 4 horas sin protección auditiva, ya que no debe existir un riesgo inaceptablemente alto de lesión auditiva. En las 4 horas restantes, ya no deben producirse niveles de ruido elevados. Un trabajador está obligado a utilizar protección auditiva si la dosis media diaria supera los 85 dB(A).

## 6. Seguridad

### 6.1 General.

Aquí se muestran las pegatinas aplicadas a las máquinas.

Garantice siempre una iluminación adecuada del lugar de trabajo; si es necesario, instale temporalmente iluminación adicional (en el edificio) para mantener una visión general suficiente.

#### ADVERTENCIA

Casi todos los accidentes se deben a: falta de concentración, negligencia, falta de atención o equivocación  
¡estimaciones! Trabaje con calma y concentrado: ¡Estás advertido!

Todas las personas implicadas en montaje, puesta en marcha, funcionamiento, mantenimiento y reparación deben:

- posean el nivel de conocimientos y cualificaciones requerido para su tarea.
- ha leído y comprendido este manual de usuario
- Siga todas las instrucciones de seguridad indicadas. En caso necesario, disponga de herramientas suficientes, de buen ajuste y de buena calidad.



#### ¡AVISO!

Existe un peligro inmediato de lesiones personales, daños a la maquinaria y la entorno en caso de uso inexperto e inexperto: Mantenga a los transeúntes en un  
¡distancia de seguridad en el trabajo!



#### PRECAUCIÓN:

Control periódico y estructural  
El mantenimiento preventivo reduce la probabilidad de averías durante el trabajo.

### 6.2 Requisitos específicos de seguridad.



#### PRECAUCIÓN:

Para cualquier reparación, el tapón de la máquina de la toma de corriente.

- Esta máquina para suelos Excentr NO debe utilizarse para la limpieza de suelos que desprendan sustancias que supongan un riesgo para la salud del operario, los transeúntes o el medio ambiente.

Cuando lo utilice, compruebe siempre si el subsuelo es adecuado para trabajar con el Excentr 30-20, en caso de duda pregunte siempre a Excentr o a su proveedor.



#### PRECAUCIÓN:

Asegúrate de que el interruptor está en "OFF" antes de enchufarlo.

- Supera con cuidado las escaleras/escalones con la máquina.



#### PRECAUCIÓN:

La máquina viene de serie con un cable alargador, es posible que no con un cable de extensión adicional.

- No restriegue nunca sobre el alargador.
- ¡Fregar accidentalmente sobre el cable de todos modos: Detén la máquina y desenchúfala. Compruebe cuidadosamente que el cable no esté dañado. (Incluso un daño menor puede hacer que penetre el agua).
- La máquina es INVISIBLE para trabajar totalmente sumergida en el agua. Esto puede dar lugar a situaciones que pongan en peligro la vida.



**PRECAUCIÓN:**

La máquina sólo debe utilizarse con tomas de tierra y circuito de fuga a tierra.

El uso de esta máquina de procesamiento de suelos está sujeto a la normativa vigente en materia de seguridad y condiciones de trabajo. Además de las disposiciones de este manual de instrucciones, se aplican las normas de seguridad y salud laboral generalmente aceptadas para un trabajo seguro y profesional. Debe evitarse cualquier manipulación inexperta.



**¡CAUTIÓN!**

Está trabajando con una máquina eléctrica y agua (para fregar). Asegúrese de que la tierra de protección e interruptor diferencial ¡buenas funciones! Asegúrese de no utilizar cables dañados. Llevar a ¡¡¡prefiero zapatos con suela de goma!!!

Dentro del periodo de garantía, sólo un mecánico certificado por Excentr BV puede realizar trabajos en la máquina.



**PRECAUCIÓN:**

Cuando cambies accesorios o complementos, ¡desenchúfalos primero!



**PRECAUCIÓN:**

Mantenga al menos 2 m de distancia de un (natación) ¡¡¡borde de piscina, estanque o aguas abiertas!!!

## 7. Almacenamiento

En caso de un desmantelamiento más prolongado, es aconsejable realizar las siguientes acciones:



**PRECAUCIÓN:**

Tenga siempre cuidado al limpiar.

- Limpie la máquina con un paño húmedo.
- Realizar el mantenimiento, ver capítulo 10
- Aplique un conservante si es necesario.
- Guarde la máquina en un lugar seco.

## 8. Transporte

Enrolla el cable de alimentación alrededor de los dos portacables del asa. Pesa menos de 20 kg y es fácil de transportar a mano. Para ello, se ha instalado un asa junto al motor en el soporte.



**PRECAUCIÓN:**

Asegure siempre la máquina con correas

## 9. Uso.

### 9.1 Comprobaciones previas al arranque.

Está trabajando con agua (para fregar) y una máquina de 220 V: Asegúrese:

- La tensión de red es de 220 V,
- La conexión a tierra de protección es buena,
- Se incluye un interruptor diferencial.

Compruebe que los cables no estén dañados: ¡tanto el cable de conexión corto como el alargador! Si se detectan anomalías: ¡rectifíquelas antes de empezar a trabajar!

Antes de tratar el suelo con Excentr 30-20, compruebe la estabilidad del color y la forma.

Compruebe de antemano que se ha colocado la almohadilla

adecuada para el trabajo. Compruebe que el juego de pesas está

bien montado.

El número de pesas a la izquierda y a la derecha del motor debe ser igual.

## 9.2 Accesorios.

Apague la máquina y desenchúfela antes de colocar/ajustar los accesorios:

### 9.2.1 Depósito de lavado

- Montar el depósito de la fregadora en el mango
- Enchufe el tubo en la conexión del soporte de la almohadilla
- Llenar el depósito con detergente
- Fijar la dosis

### 9.2.2 Uso de productos de limpieza

Cuando utilice productos de limpieza, preste atención a las instrucciones de uso indicadas en la etiqueta. Utilice únicamente productos de limpieza de baja espuma a los que no se hayan añadido componentes inflamables ni materias primas que puedan perjudicar la salud.

También es peligroso utilizar productos de limpieza que contengan sustancias tóxicas, irritantes o perjudiciales para la piel.

Los productos de limpieza que contienen disolventes que atacan los plásticos también pueden dañar las piezas de la máquina.

## 9.3 ¡A trabajar!

- Coloque la máquina donde vaya a utilizarla
- Compruebe que el interruptor está en la posición OFF
- Conecta el cable alargador al enchufe y a una toma con toma de tierra
- Los accesorios se colocan inclinando la máquina sobre su asa.
- A continuación, incline la máquina hacia atrás para que descansa sobre el soporte de almohadillas y accesorios.
- Vuelva a colocar la empuñadura en T en la posición de trabajo.
- Pulse el interruptor ON. El motor se pone en marcha y el pad comienza a funcionar.
- Mientras trabaja, puede empujar fácilmente el aparato en todas direcciones con poca fuerza. Trabaje en carriles, no con movimientos de vaivén.
- Si su máquina está equipada con un depósito de líquido, puede suministrar agua adicional levantando la palanca.
- Apague siempre la máquina inmediatamente si deja de trabajar para no dañar el suelo. Retire el enchufe de la toma de corriente.

## 10. Mantenimiento



### PRECAUCIÓN:

La inspección periódica y el mantenimiento estructural preventivo reducen el riesgo de averías durante el trabajo.

### 10.1 Lubricantes.

Una lata de WD 40 es el único lubricante necesario para el mantenimiento.

### 10.2 Programa de mantenimiento.

#### 10.2.1 Diariamente: (antes de empezar el trabajo)

- Compruebe si los cables están dañados.
- Compruebe si la pastilla está desgastada. Una almohadilla desgastada reducirá la velocidad de trabajo.
- Después de utilizar limpiadores químicos, limpie la máquina con un paño húmedo para evitar que los productos químicos actúen sobre las piezas de acero inoxidable.
- Compruebe si hay tornillos o tuercas sueltos.

#### 10.2.2 Mensual:

- Rocíe el mecanismo de ajuste de la empuñadura con WD40 para mantener el ajuste suave.
- Compruebe la cubierta de agarre debajo del soporte de la almohadilla si todavía tiene suficiente agarre para la almohadilla.
- Compruebe si hay grietas en las gomas vibratorias.

#### 10.2.3 Anual:

- Realice la inspección de seguridad -ARBO- obligatoria (NEN 3140) para herramientas eléctricas.

### 10.3 Sustitución de una almohadilla.

Si la velocidad de trabajo disminuye o el resultado se reduce, la almohadilla está muy sucia o desgastada y debe sustituirse. La almohadilla se monta en la placa excéntrica con cierre de velcro. Proceda como sigue:

- Apague la máquina.
- Retire el enchufe de la toma de corriente.
- Coloque la empuñadura con mango en T en la posición más alta.
- Incline la máquina hacia atrás de modo que el asa esté en el suelo y la almohadilla en posición vertical.
- Tire de la almohadilla para soltarla del plato excéntrico. Coloque con cuidado la nueva almohadilla en el plato excéntrico y presiónela firmemente.
- Vuelva a colocar la máquina en posición vertical.
- Enchufa el cable de alimentación.
- Encienda la máquina y podrá reanudar el trabajo.

## 11. Fallos

---

- 1) La máquina no se pone en marcha:
- Compruebe el RCD.
  - Compruebe la tensión de alimentación.
  - Compruebe que los cables no estén rotos.
  - Póngase en contacto con su proveedor.
- 2) La máquina hace un ruido de traqueteo:

DETÉNGASE. COMPROBAR PRIMERO

- Una tuerca de las placas de lastre vibró y se aflojó.
- Una goma del soporte de la almohadilla está suelta.
- El cojinete excéntrico está desgastado.

## 12. Condiciones de garantía

---

La máquina está cubierta por un periodo de garantía de 12 meses a partir de la entrega.



Esto significa que dentro de este plazo sólo se repararán gratuitamente los defectos de material y fabricación, UNA VEZ EVALUADOS LOS EXCEDENTES. Los gastos de transporte y/o desplazamiento correrán a cargo del cliente.

NO SE CONCEDERÁ GARANTÍA por defectos causados como:

- se ha demostrado que la máquina está sobrecargada.
- la máquina ha sido utilizada para fines para los que no fue construida.
- el mantenimiento ha sido manifiestamente deficiente.
- no se ha seguido correctamente la información de este manual.
- la máquina ha sido utilizada por personas no autorizadas.
- la máquina ha sido reparada con piezas no originales.
- la máquina haya sido modificada sin el consentimiento por escrito de EXCENTR.

NO SE CONCEDE GARANTÍA para las piezas de desgaste, según se indica en la sección 5.

## 13. Repare

---

Las reparaciones sólo deben ser realizadas por personal cualificado y con experiencia.

En este manual no se incluyen descripciones exhaustivas de las reparaciones. Para preguntas y reparaciones realizadas por profesionales, póngase siempre en contacto con EXCENTR o con su proveedor.

## 14. Fin de la vida

---

Debe cumplir en todo momento los requisitos y directrices vigentes y locales de trabajo seguro y eliminación responsable.

Si la máquina llega a su fin técnico después de un largo período de uso, proceda de la siguiente manera para su eliminación responsable:

- Limpia la máquina.
- Desmante los componentes eléctricos. Estos se pueden ofrecer por separado.
- -Desmontar las piezas de plástico, se pueden entregar por separado.
- Las piezas restantes son de acero y se pueden desguazar.

Siga las directrices ECMR (European Cleaning Machines Recycling), consulte [www.ecmr.nu](http://www.ecmr.nu).

## 15. Piezas

---

Esta máquina se ha desarrollado y construido a partir de piezas en parte personalizadas y en parte estándar. Los componentes estándar están disponibles a corto plazo. Muchas piezas personalizadas están en stock en Excentr.

¡¡¡Contacte con su proveedor o Excentr para pedidos y plazos de entrega!!!

# Quality control - Cleaning machines

---

## Appearance:

- No damage
- Fitted with stickers

## Electrical Components checked for operation and fitting:

- Switch
- Pigtail

## Engine, Drive and frame:

- Machine makes no strange noises
- Motor runs smoothly with no side noises

## Accessories:

- Excentr Keychain
- Excentr Extension Cable

Quality inspector signature:

---