

**EXCENTR**  
.COM



GEBRUIKERSHANDLEIDING  
USER MANUAL  
BEDIENUNGSANLEITUNG  
**EXCENTR 30-20+**

Please read this manual carefully before using this product.



### **Specificaties – Veiligheid – Gebruik – Onderhoud**

*Alle personen die bij de ingebruikname, bediening, onderhoud en reparatie betrokken zijn, moet –een kopie van– deze instructies ter beschikking gesteld worden!*

### **Oorspronkelijke gebruiksaanwijzing volgens bijlage 1, art.17.4. van de Machinerichtlijn 2006/42/EG.**

*Alle rechten voorbehouden. Niets uit deze uitgave mag worden verveelvoudigd, of in een geautomatiseerd gegevensbestand, of openbaar gemaakt, in enige vorm of wijze, hetzij elektronisch, mechanisch, door fotokopieën, opnamen, of op enige andere manier, zonder voorafgaande schriftelijke toestemming van EXCENTR B.V. Dit geldt ook voor de evt. bijbehorende tekeningen en schema's. EXCENTR B.V. behoudt zich het recht voor om onderdelen op elk gewenst moment te wijzigen, zonder voorafgaande of directe kennisgeving aan de afnemer. De inhoud van deze handleiding kan eveneens worden gewijzigd zonder voorafgaande waarschuwing. Voor informatie betreffende instelling, onderhoudswerkzaamheden of reparaties waarin deze gebruikershandleiding niet voorziet, wordt u verzocht contact op te nemen met de technische dienst van uw leverancier. Deze gebruikershandleiding is met alle mogelijke zorg samengesteld, maar EXCENTR B.V. kan geen verantwoordelijkheid op zich nemen voor eventuele fouten in deze gebruikershandleiding of voor de gevolgen daarvan.*

A.C. Schermers, april 2017

# GEBRUIKERSHANDLEIDING EXCENTR 30-20+

## INHOUDSOPGAVE

<b>ADRESSEN</b> .....	<b>4</b>
<b>WOORD VOORAF</b> .....	<b>4</b>
<b>1. INLEIDING</b> .....	<b>5</b>
<b>2. ALGEMENE BESCHRIJVING</b> .....	<b>5</b>
<b>3. OVERZICHT VAN DE MACHINE</b> .....	<b>6</b>
<b>4. BEDOELD GEBRUIK</b> .....	<b>7</b>
<b>5. TECHNISCHE GEGEVENS</b> .....	<b>8</b>
5.1 MATEN EN GEWICHTEN .....	7
5.2 SLIJTDELEN .....	8
5.3 GELUIDEMISSION .....	8
<b>6. VEILIGHEID</b> .....	<b>9</b>
6.1 ALGEMEEN .....	9
6.2 SPECIFIEKE VEILIGHEIDSVOORSCHRIFTEN .....	10
<b>7. OPSLAG</b> .....	<b>11</b>
<b>8. TRANSPORT</b> .....	<b>12</b>
<b>9. GEBRUIK</b> .....	<b>12</b>
9.1 CONTROLES VOOR AANVANG .....	12
9.2 AAN HET WERK! .....	12
9.3 BALLASTPLATEN, EXTRA GEWICHT .....	13
<b>10 ONDERHOUD</b> .....	<b>13</b>
10.1 SMEERMIDDELEN .....	13
10.2 ONDERHOUDSSHEMA .....	13
10.3 VERVANGEN VAN EEN PAD .....	14
<b>11. STORINGEN</b> .....	<b>14</b>
<b>12. GARANTIEVOORWAARDEN</b> .....	<b>15</b>
<b>13. REPARATIE</b> .....	<b>15</b>
<b>14. EINDE LEVENSDUUR</b> .....	<b>15</b>
<b>15. ONDERDELEN</b> .....	<b>16</b>
<b>16. CE VERKLARING</b> .....	<b>16</b>

*Excentr B.V. is een Nederlandse fabrikant van hoogwaardige innovatieve vloerbewerkingsmachines, producten en concepten. Excentr B.V. is ontwikkelaar van de Excentr methode. Op al onze leveringen van producten en diensten zijn onze algemene leverings- en betalingsvoorwaarden van toepassing.*

## **ADRESSEN**

Ontwerp, Productie, Verkoop en Service:

### **Excentr B.V.**

Zinkstraat 59

NL 4823AC Breda

Tel: +31 (0)88 1700 601

[www.excentr.com](http://www.excentr.com)

## **WOORD VOORAF**

Deze handleiding is samengesteld voor alle personen die bij de ingebruikname, bediening en onderhoud van de machine betrokken zijn. Deze mensen moeten:

- Het voor hun taak benodigde kennisniveau en kwalificaties bezitten.
- Deze gebruikershandleiding gelezen en begrepen hebben.
- Alle aangegeven veiligheidsaanwijzingen opvolgen.
- Indien noodzakelijk beschikking hebben over voldoende, goed passend en van goede kwaliteit zijnde gereedschap.

Deze gebruikershandleiding, het typeplaatje en de op de machine aangebrachte veiligheidsstickers bevatten belangrijke veiligheidsinformatie en zijn als zodanig integraal onderdeel van de levering. Bewaar deze handleiding zorgvuldig en lever deze ook mee bij een eventuele doorverkoop.

## 1. INLEIDING

Gefeliciteerd met de aanschaf van deze vloerbewerkingsmachine, te gebruiken voor reinigen, strippen, polijsten, schuren en verwijderen van verf, coatings, lijmresten etc. Hiermee heeft u een specifiek voor uw toepassing ontwikkelde machine ter beschikking, gebouwd naar de laatste inzichten en volgens de laatste stand der techniek, waarvan u bij correct gebruik jarenlang storingsvrij gebruik kunt maken. Deze handleiding heeft tot doel u vertrouwd te maken met de bediening, aanwijzingen te geven voor veilig werken, en richtlijnen voor periodiek onderhoud. Zorg er voor dat u op de hoogte bent van de inhoud van deze handleiding voor aanvang van de werkzaamheden met de machine, zodat u optimaal en veilig van alle mogelijkheden gebruik kunt maken. Deze gebruikershandleiding, het typeplaatjes en de op de machine aangebrachte veiligheidsstickers bevatten belangrijke informatie en zijn als zodanig onderdeel van de levering. Bij beschadiging of verlies dienen deze opnieuw aangebracht of ter beschikking gesteld te worden. Deze delen kunnen ook nageleverd worden door uw leverancier.

De machine wordt gemonteerd geleverd en is volledig gereed om er mee te schrobben / schuren / polijsten, vergewis u ervan dat u deze werkzaamheden beheerst alvorens u hiermee start. Bij aflevering wordt een mondelinge instructie gegeven over het bedienen van de machine, de veiligheidsvoorschriften, en het noodzakelijke onderhoud. Is dit niet mogelijk, dan is de koper verantwoordelijk voor een juiste instructie. De machine biedt veel mogelijkheden om een vloer te bewerken, Excentr biedt talloze trainingen aan om het maximale uit de machine te halen. Kijk op [www.excentr.com](http://www.excentr.com) voor een trainingslocatie bij u in de buurt.

## 2. ALGEMENE BESCHRIJVING

De Excenter 30-20 PLUS is een doorontwikkeling van de 30-20.

Op twee punten is de machine verbeterd:

- **BALLAST:** Het is nu mogelijk ballastplaten op de machine aan te brengen. Dit verhoogt de werking van de Ecentr-methode, en daarmee de werksnelheid.
- **WIELSTEL:** Door het toepassen van een wielstel wordt het bedieningscomfort aanmerkelijk verhoogd.

De 30-20 PLUS is –net als de standaard 30-20– ontwikkeld voor het eenvoudig reinigen van randen, hoeken en kleinere ruimten. Met gebruik van speciale pads zijn deze machines ook inzetbaar voor (chemievrij!) strippen of het slijpen/polijsten van parket. De kunststof

stootrand rondom maakt nauwkeurig werk in de hoeken mogelijk. Het unieke van deze vloerreinigingsmachines is de zgn Excentr methode: het hoge aantal bewegingen van 2800 per minuut. Hierdoor is de werking van de pad ongeëvenaard groot. De geleiding van de machine tijdens het werk is gemakkelijk en ontspannen doordat de machine voor het gevoel gaat “zweven” over de vloer. Basis van de machine is een robuust, gezette RVS frame waaraan de padhouder met trilrubbers is bevestigd. Een fors bemeten electromotor met excenter is aan het frame gemonteerd en drijft de padhouder aan. Voor de bediening is een wielstel met kantelbare RVS steel met T-handgreep aan het frame gemonteerd, zodat voor elke lichaamslengte de juiste hoogte van de handgreep eenvoudig beschikbaar is.

### 3. OVERZICHT VAN DE MACHINE

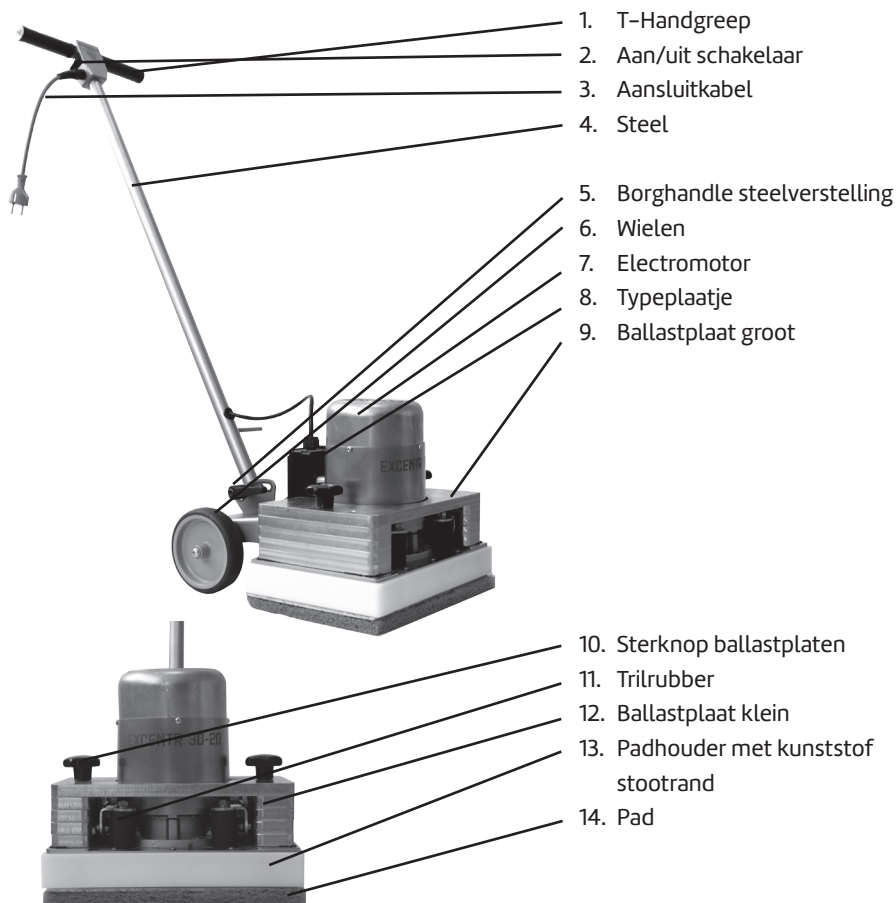

## 4. BEDOELD GEBRUIK

De Excentr 30-20 PLUS vloerbewerkingsmachine is ontwikkeld voor het:

- Reinigen
- Strippen
- Polijsten
- Schuren
- Egaliseren
- Slijpen

van kleine en middelgrote harde en watervaste vloerooppervlakken, met gebruik van de voor de taak toegewezen verwisselbare pads en/of accessoires. De inschakelduur is 100% bij normaal gebruik volgens goed vakmanschap. Uitvoering in IP54, is geschikt voor gebruik met (schrob)water.



### WAARSCHUWING!

Elk ander gebruik dan hierboven beschreven sluit Excentr b.v. bij voorbaat uit van elke verantwoordelijkheid!

Gebruik voor andere doeleinden is door Excentr -nog- niet onderzocht. Neem voor andere mogelijke toepassingen VOORAF contact op met Excentr om te overleggen of de machine hiervoor geschikt is.

Tijdens het werk staat de persoon ACHTER de machine met de handen -losjes- aan de T-handgreep.



### WAARSCHUWING!

De machine voldoet NIET aan de ATEX richtlijn, en mag als in deze uitvoering NIET in een betreffende omgeving gebruikt worden!



## 5. TECHNISCHE GEGEVENS

### 5.1 Maten en gewichten

Afmetingen (lxbxh):	40 x 32 x 115 cm
Gewicht:	30-20 PLUS basis: 17 kg Ballastplaat groot: 4 kg Set plaat klein (8 st): 7 kg
Spanning:	220V-240VAC @ 50Hz
Stroom:	max 3A (opgenomen)
Vermogen:	400W
Isolatie:	Randaarde
Isolatieklasse:	IP54 (stof en spatwaterdicht)
Max. helling:	2%.
Trilling arm-handstelsel:	<2,5 m/s <sup>2</sup>

### 5.2 Slijtdelen

Slijtdelen zijn onderdelen in de machine die niet onder de garantievoorwaarden ten gevolge van:

- extra contact met het product of
- normale slijtage tijdens gebruik

Onder slijtdelen vallen bij deze machine:

- De trilrubbers
- De pads

### 5.3 Geluidemissie

Het gemeten geluidniveau tijdens werkzaamheden met de machine is 72 dB(A). Uit (test) ervaringen is wel bekend dat de geluidemissie van de machine in bedrijf zeer afhankelijk is van de oppervlakte waarop gewerkt wordt, en de ruimte waarin gewerkt wordt. Dit kan situaties opleveren waarbij het geluidniveau door "galm" aanmerkelijk hoger uitvalt. Excentr adviseert in deze altijd gehoorbescherming beschikbaar te hebben voor gebruik.



Van [www.arboportaal.nl](http://www.arboportaal.nl):

*Het gevaar van lawaaislechthorendheid begint bij werknemers bij 80 dB(A). Boven deze waarde moet de werkgever volgens de Arboret gehoorbescherming aanbieden. Bij 83 dB(A) mag een werknemer nog maar 4 uur zonder gehoorbescherming werken, waarbij er geen onacceptabel grote kans op gehoorschade mag bestaan. In de overige 4 uur mag dan geen hoog geluidsniveau meer voorkomen. Een werknemer is verplicht gehoorbescherming te gebruiken als de dagdosis gemiddeld hoger is dan 85 dB(A).*



## 6. VEILIGHEID

### 6.1 Algemeen



#### WAARSCHUWING!

Bijna alle ongevallen zijn gevolg van: concentratie-vermindering, onoplettendheid, nalatigheid of verkeerde inschattingen! Werk rustig en geconcentreerd: U bent gewaarschuwd!

Zorg altijd voor voldoende verlichting van de werkplek, plaats eventueel tijdelijk extra (bouw) verlichting om voldoende overzicht te houden. Alle personen die met montage, ingebruikname, bediening, onderhoud en reparatie te doen hebben, moeten:

- Het voor hun taak benodigde kennisniveau en kwalificaties bezitten.
- Deze gebruikershandleiding gelezen en begrepen hebben.
- Alle aangegeven veiligheidsaanwijzingen opvolgen.
- Indien noodzakelijk beschikking hebben over voldoende, goed passend en van goede kwaliteit zijnde gereedschap.



#### WAARSCHUWING!

Er bestaat direct gevaar voor lichamelijk letsel, schade aan machines en het milieu bij onervaren en ondeskundig gebruik. Houdt omstanders op een veilige afstand bij het werk!



#### LET OP:

Regelmatige controle en structureel preventief onderhoud verkleint de kans op storingen tijdens het werk. Lees de gebruikershandleiding zorgvuldig door voor machine te starten!



**Waarschuwing!**  
**Elektrische spanning!**



**Lees de gebruikershandleiding zorgvuldig door voor machine te starten!**



**Draag gehoorbescherming!**



**Stofmasker verplicht bij drogeschuurwerkzaamheden**

## 6.2 Specifieke veiligheidsvoorschriften



### **LET OP:**

Bij iedere vorm van reparatie dient de stekker van de machine uit de wandcontactdoos te zijn.

Deze Excentr vloerbewerkingsmachine mag NIET worden gebruikt voor het reinigen van vloeren die stoffen afgeven die gezondheidsrisico's opleveren voor de bediener, de omstanders of het milieu!

Let bij gebruik altijd op of de ondervloer geschikt is om te bewerken met de Excentr machine, bij twijfel altijd informatie inwinnen bij Excentr of uw leverancier.



### **LET OP:**

Controleer dat de schakelaar "UIT" staat voor u de stekker in het stopcontact steekt!

**Ga voorzichtig over trappen/treden met de machine.**



### **LET OP:**

De machine wordt standaard geleverd met een verlengkabel, deze mag niet meer verder verlengd worden met een extra verlengkabel.

**Schrob nooit over de verlengkabel.**

Rijdt of schrobt u per ongeluk toch over de kabel: Zet de machine stil en neem de stekker uit het stopcontact. Controleer de kabel nauwgezet op beschadigingen. (Ook door kleine beschadigingen kan water indringen!)

**LET OP! Gevaar voor elektrische schok!**

De machine is ONGESCHIKT om volledig ondergedompeld te werken in het water. Hierbij kunnen levensgevaarlijke situaties ontstaan.



### **LET OP:**

De machine mag uitsluitend gebruikt worden met randaarde wandcontactdozen en aardlek schakeling.

Het gebruik van deze vloerbewerkingsmachines is onderworpen aan de geldende voorschriften voor veiligheid en arbeidsomstandigheden. Naast de bepalingen in deze gebruiksaanwijzing gelden de algemeen aanvaarde ARBO voorschriften voor veilig en professioneel werken. Iedere ondeskundige handeling moet vermeden worden.



**LET OP!**

U werkt met een elektrische machine en (schrob)water. Verzeker u ervan dat de randaarde en aardlekschakelaar goed functioneert! Verzeker u ervan dat u geen beschadigde kabels gebruikt! Draag bij voorkeur schoenen met rubber zolen!

Binnen de garantieperiode mag alleen een door Excentr BV gecertificeerde monteur werkzaamheden verrichten aan de machine.



**LET OP:**

Bij het wisselen van accessoires of toebehoren **ALTIJD** eerst de stekker uit het stopcontact nemen!



**LET OP:**

Houd minimaal 2m afstand tot een (zwem)badrand, vijver of open water!

## 7. OPSLAG

Bij langere buitengebruikstelling is het raadzaam de volgende handelingen uit te voeren:



**LET OP!**

Wees altijd voorzichtig bij schoonspuiten/blazen!

- Maak de machine schoon met een klamvochtige doek.
- Voer onderhoud uit, zie hoofdstuk 10
- Breng eventueel een conservering aan.
- Sla de machine op in een droge ruimte.

## 8. TRANSPORT

De Excenter 30-20 PLUS kan door het wielstel eenvoudig verplaatst worden. De basismachine weegt ca 17 kilo, en kan (zonder ballastplaten!) door één persoon opgetild worden. Met ballastplaten weegt de machine ca 28 kg en moet met 2 personen opgetild worden.



### LET OP!

Zorg bij vervoer per auto/bus ervoor dat de machine goed vast staat!

## 9. AAN HET WERK

### 9.1 Controles voor aanvang

U werkt met (schrob)water en een 220V machine: Wees er zeker van dat:

- De netspanning 220V is.
- De randaardeaansluiting goed is.
- Een aardlekschakelaar is opgenomen.
- Controleer de kabel op beschadigingen: bij geconstateerde afwijkingen: deze eerst oplossen vóór aanvang van het werk!
- Onderzoek de vloer vooraf op kleur – en vormvastheid voordat deze met de Excenter vloerbewerkingsmachine behandeld wordt.
- Controleer vooraf of de juiste pad bevestigd is voor het werk!
- Let bij het gebruik van reinigingsmiddelen op de gebruiksaanwijzingen die op het etiket vermeld zijn.
- Gebruik slechts schuimarme reinigingsproducten waaraan geen brandbare componenten zijn toegevoegd en geen grondstoffen die de gezondheid kunnen schaden.
- Ook aan het gebruik van reinigingsproducten waaraan giftige, irriterende of huid beschadigende stoffen zijn toegevoegd zijn gevaren verbonden.
- Reinigingsproducten die oplosmiddelen bevatten die kunststoffen aantasten, kunnen ook onderdelen van de machine beschadigen.

### 9.2 Aan het werk!

- Rijd de machine naar de plaats waar het gebruikt gaat worden.
- Stel de steel in op de gewenste werkhoogte, en zet de borghandle goed vast!
- Controleer dat de schakelaar op UIT staat.
- Rol een verlengkabel helemaal af en steek de contrastekker in de Excenter machine en de stekker in een geaard stopcontact

- Druk de schakelaar AAN. De motor start, en de pad begint te werken.
- Tijdens het werk kunt u het apparaat eenvoudig en met weinig kracht in alle richtingen duwen. Werk in banen, niet in een heen-en-weer-gaande beweging.
- Zet de machine altijd direct uit indien u stopt met uw werkzaamheden, zodat de vloer niet beschadigd. Neem de stekker uit het stopcontact.

### 9.2.1 Ballastplaten. Extra gewicht.

Uit praktijkervaring blijkt dat de machine onder bepaalde omstandigheden beter/snelser werkt met extra druk op de pad. Dit is uiteraard afhankelijk van de aard van de werkzaamheden, de ondergrond en de gebruikte pad. Om hierin te voorzien is een gewichten-set van 11 kg gemaakt, die met twee sterknoppen vastgezet kan worden.

De kleine platen zijn voorzien van een centreernok, houdt deze NOK BOVEN zodat de onderzijde vlak op de machine ligt. Plaats links en rechts 4 kleine platen. De grote plaat komt bovenop, en wordt vastgezet met de twee sterknoppen

## 10. ONDERHOUD



### LET OP:

Regelmatige controle en structureel preventief onderhoud verkleint de kans op storingen tijdens het werk.

### 10.1 Smeermiddelen

Er worden geen specifieke onderhoudsmiddelen voorgeschreven voor de EXCENTR 30 serie.

### 10.2 Onderhoudsschema

#### 10.2.1 Dagelijks (voor aanvang van het werk)

- Controleer de kabels op beschadigingen.  
**Een beschadigde kabel eerst repareren vóór aanvang van het werk!**
- Controleer de pad op slijtage. Een versleten pad zal de werksnelheid verlagen.
- Neem na gebruik met chemische reinigingsmiddelen de machine af met een klam-vochtige doek, dit om te voorkomen dat de chemische middelen inwerken op de RVS delen.
- Controleer op losse bouten/moeren.

### 10.2.2 Maandelijks

- Controleer het gripdek onder de padhouder of deze nog genoeg houvast heeft voor de pad.
- Controleer de trilrubbers op scheuren. Gescheurde trilrubbers laten vervangen!

### 10.2.3 Jaarlijks

- Laat de verplichte –ARBO– veiligheidskeuring (NEN 3140) voor elektrisch gereedschap uitvoeren.

## 10.3 Vervangen van een pad

Als de werksnelheid daalt, of het resultaat terugloopt is de pad ernstig vervuild of versleten en moet schoongemaakt of vervangen worden. De pad zit met klittenbandbevestiging aan de excenterplaat gemonteerd. Ga als volgt te werk:

- Zet de machine uit.
- Neem de stekker uit het stopcontact.
- Zet de steel in de hoogste positie.
- Kantel de machine achterover, zodat de handgreep op de grond ligt en de pad verticaal.
- Trek de pad los van padhouder.
- Bevestig de nieuwe pad zorgvuldig op de padhouder en druk deze goed aan.
- Zet de machine weer rechtop.
- Zet de steel weer in de gewenste positie.
- Stop de stekker in het stopcontact.
- Zet de machine aan en u kunt weer verder werken.

## 11. STORINGEN

### 1) De machine start niet op:

- Controleer de aardlekschakelaar.
- Controleer de voedingsspanning.
- Controleer de kabels op breuk.
- Neem contact op met uw leverancier.

### 2) De machine maakt een ratelend geluid: **STOP METEEN! EERST CONTOLEREN!**

- Een trilrubber van is los: Vastzetten!
- Een rubber is gescheurd: (laten) vervangen!
- Het excenterlager is versleten: (laten) vervangen!

## 12. GARANTIEVOORWAARDEN

Voor de machine geldt een garantieperiode van 6 maanden na levering volgens de Metaalunie voorwaarden. Dit houdt in dat binnen deze periode alleen materiaal- en fabricagefouten, NA BEOORDELING VAN EXCENTR kosteloos hersteld worden. Transporten/ of reis-kosten zijn voor rekening van de klant.

### **GEEN GARANTIE wordt verleend voor gebreken die veroorzaakt zijn als:**

- De machine aantoonbaar overbelast is geweest.
- De machine gebruikt is voor doeleinden waarvoor hij niet geconstrueerd is.
- Het onderhoud aantoonbaar slecht is uitgevoerd.
- De informatie uit deze handleiding niet goed is opgevolgd.
- De machine gebruikt is door onbevoegden.
- De machine gerepareerd is met niet-originele onderdelen
- De machine aangepast is zonder schriftelijke toestemming van EXCENTR.

### **GEEN GARANTIE wordt verleend voor de slijtdelen, zoals genoemd in hoofdstuk 5**

## 13. REPARATIE

De machine is eenvoudig opgebouwd en op de website vindt u onderdeeltekeningen. Reparaties mogen alleen uitgevoerd worden door vakbekwaam, ervaren personeel! Uitgebreide reparatiebeschrijvingen zijn in deze handleiding niet opgenomen, voor vragen en professioneel uitgevoerde reparaties kunt u altijd contact opnemen met EXCENTR.

## 14. EINDE LEVENSDUUR

*U dient altijd aan de op het moment en lokaal geldende eisen en richtlijnen van veilig werken en verantwoord afvoeren te voldoen! Als na een langdurig gebruik de machine aan zijn technische einde is, ga dan als volgt te werk voor een verantwoorde verwerking:*

- Reinig de machine.
- Demonteer de electromotor en electrocomponenten. Deze kunnen bij een revisiebedrijf aangeboden worden.
- Demonteer de kunststof onderdelen, deze kunnen gescheiden ingeleverd worden.
- De resterende delen zijn staal en kunnen verschrot worden.

*Volg de richtlijnen van ECMR (European Cleaning Machines Recycling), zie [www.ecmr.nu](http://www.ecmr.nu)*

## 15. ONDERDELEN

De onderdelenlijst vindt u op de website van Excentr: [www.excentr.com](http://www.excentr.com)

Alle onderdelen zijn op voorraad bij Excentr bv en op korte termijn leverbaar, veelal binnen 24 uur. Neem contact op met EXCENTR b.v. voor bestelling en levertijd! Op het typeplaatje staat een serienummer, vermeld dit nummer altijd bij een bestelling.

## 16. EG VERKLARING VAN OVEREENSTEMMING

VOLGENS BIJLAGE IIA VAN DE MACHINERICHTLIJN 2006/42/EG

Wij, Excentr B.V.  
Zinkstraat 59  
NL 4823AC Breda

*Verklaren geheel onder eigen verantwoordelijkheid dat het product:*

Merk: Excentr  
Machine: Vloerbewerkingsmachine  
Type: Excentr 30-20 PLUS

*Waarop deze verklaring betrekking heeft, in overeenstemming is met de bepalingen van de navolgende richtlijnen:*

Machinerichtlijn 2006/42/EG  
Laagspanningsrichtlijn 2014/35/EU  
EMC richtlijn 2014/30/EU

*en in overeenstemming is met de navolgende normen en/of andere normatieve documenten:*

NEN-EN-1050:1997 Risicobeoordeling

Opgemaakt te: Goes  
05-04-2017

Excentr b.v.  
R. Meeuwse, directeur









### **Specifications – Safety – Usage – Maintenance**

*A copy of these instructions must be made available to everyone involved in putting this machine into use, and its operation, maintenance and servicing!!*

### **Original instructions for use in accordance with Annex 1 (Paragraph 1.7.4.) of the Machinery Directive 2006/42/EC.**

*All rights reserved. No part of this document may be reproduced, stored in a database or retrieval system or published in any form or in any way, electronically, mechanically, by print, photocopy, microfilm or any other means without the prior written permission of EXCENTR B.V. This also applies to all accompanying drawings and diagrams. EXCENTR B.V. shall retain the right to modify machine components at any time with no obligation to inform the purchaser in advance or directly. The contents of this manual may also be subject to change without notice. For information about the machine's settings, maintenance work and repairs that is not provided in this user manual, please contact the supplier's technical services department. This user manual was compiled with the utmost care. EXCENTR B.V. cannot, however, accept any responsibility for any errors it may contain or the possible consequences thereof.*

A.C. Schermers, April 2017

# USER MANUAL EXCENTR 30-20+

## TABLE OF CONTENTS

<b>ADDRESSES</b> .....	<b>20</b>
<b>FOREWORD</b> .....	<b>20</b>
<b>1. INTRODUCTION</b> .....	<b>21</b>
<b>2. GENERAL DESCRIPTION</b> .....	<b>21</b>
<b>3. MACHINE OVERVIEW</b> .....	<b>22</b>
<b>4. INTENDED USE</b> .....	<b>23</b>
<b>5. TECHNICAL DETAILS</b> .....	<b>24</b>
5.1 SPECIFICATIONS .....	24
5.2 PARTS SUBJECT TO WEAR .....	24
5.3 NOISE EMISSION .....	24
<b>6. SAFETY</b> .....	<b>25</b>
6.1 GENERAL .....	25
6.2 SPECIFIC SAFETY INSTRUCTIONS .....	26
<b>7. STORAGE</b> .....	<b>27</b>
<b>8. TRANSPORT</b> .....	<b>28</b>
<b>9. GETTING DOWN TO WORK!</b> .....	<b>28</b>
9.1 PRELIMINARY CHECKS .....	28
9.2 GETTING DOWN TO WORK! .....	28
9.3 BALLAST PLATES - ADDITIONAL WEIGHT .....	29
<b>10. MAINTENANCE</b> .....	<b>29</b>
10.1 LUBRICANTS .....	29
10.2 MAINTENANCE SCHEDULE .....	29
10.3 REPLACING A PAD .....	30
<b>11. TROUBLESHOOTING</b> .....	<b>30</b>
<b>12. WARRANTY CONDITIONS</b> .....	<b>31</b>
<b>13. REPAIRS</b> .....	<b>31</b>
<b>14. END OF SERVICE LIFE</b> .....	<b>31</b>
<b>15. PARTS</b> .....	<b>32</b>
<b>16. EU DECLARATION OF CONFORMITY</b> .....	<b>32</b>

*Excentr B.V. is a Dutch manufacturer of high-quality, innovative floor treatment machines, products and concepts. Excentr B.V. is the developer of the Excentr method. All our deliveries of products and services are subject to our General Terms and Conditions of Delivery and Payment.*

## **ADDRESSES**

Design, Production, Sales and Service:

### **Excentr B.V.**

Zinkstraat 59

NL 4823AC Breda

Tel: +31 (0)88 1700 601

[www.excentr.com](http://www.excentr.com)

## **FOREWORD**

This manual is intended for everyone involved in putting this machine into use, and its operation, maintenance and servicing. These people must:

- Possess the necessary level of knowledge and qualifications to do their work.
- Have read and understood this user manual.
- Follow all given safety instructions.
- If necessary, have access to sufficient right-sized and good-quality tools.

This user manual, the type plate and stickers placed on the machine contain important safety information and as such form an integral part of the delivery. Store this manual in a safe place and pass it on if the machine is sold.

## 1. INTRODUCTION

Congratulations with the purchase of your floor treatment machine for cleaning, stripping, polishing, sanding and removing paint, coatings, adhesive residues, etc. You now have a machine specifically designed for your intended use at your disposal. It is built in accordance with the latest insights and most up-to-date techniques, and, provided the instructions in this manual are followed correctly, it will give years of trouble-free use. The aim of this manual is to familiarise yourself with operating the machine and to provide instructions for working with it safely and guidelines for periodic maintenance. Make sure you are familiar with the contents of this manual before starting to work with the machine so that you can use all its features optimally and safely. This user manual, the type plate and stickers placed on the machine contain important safety information and as such form an integral part of the delivery. If they are damaged or lost, they must be replaced. Copies can be obtained from your supplier.

The machine is pre-assembled on delivery and is completely ready for carrying out scrubbing/buffing/polishing work. Make sure you know how to do this work before you start using the machine. On delivery, verbal instructions will be given about operating the machine, safety procedures and necessary maintenance. If this is not possible, the buyer is responsible for providing correct instructions. The machine offers a large number of possibilities for treating a floor. Excentr also frequently organises training sessions to help you get the most out of your machine. Go to [www.excentr.com](http://www.excentr.com) to find a training centre near you.

## 2. GENERAL DESCRIPTION

The Excentr 30-20 PLUS is a further development of the 30-20.

The machine has been improved in two ways:

- **BALLAST:** Ballast plates can now be placed on the machine.  
This increases the efficiency of the Excentr method and the operating speed.
- **WHEELSET:** The addition of a wheelset has significantly increased operating comfort.

The 30-20 PLUS is – similarly to the standard 30-20 – designed for easily cleaning floors along the edges, and in corners and smaller spaces. After fitting special pads, these machines can also be used for (solvent-free!) stripping or sanding/polishing parquet floors.

The plastic surround bumper makes it possible to work in tight corners. These floor treatment machines are unique because of the Excentr method: the high number of oscillations of 2,800 a minute. This makes the effect of the pads unrivalled.

The machine is easy to use and requires no effort, because it is as if it hovers over the floor. The basis of the machine is a robust, sturdy stainless steel frame on which the pad holder with oscillating rubbers is attached. A large-size eccentric electric motor that drives the pad holder is mounted on the frame. When in operation, the machine is guided over the floor on a wheelset by pushing a stainless steel shaft ending in a T-handle that can be adjusted to suit any height.

### 3. MACHINE OVERVIEW

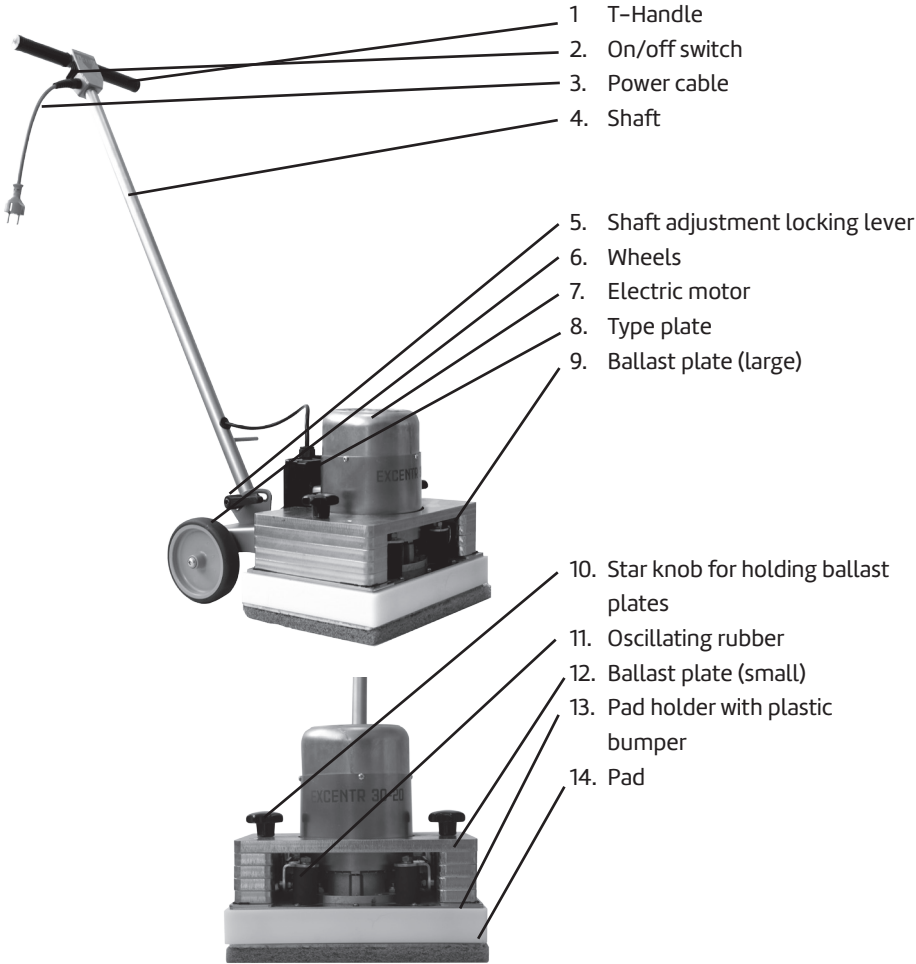

## 4. INTENDED USE

The Excentr 30-20 PLUS floor treatment machine is designed for:

- Cleaning
- Stripping
- Polishing
- Sanding
- Levelling
- Buffing

small and medium-sized hard and water-resistant floor surfaces using task-specific pads and/or accessories. The duty cycle is 100% for normal professional use. Machines fitted with an IP54 plug can be used with (scrubbing) water.



### WARNING!

Excentr B.V. disclaims all responsibility in advance for damage caused as a result of any use other than described above!!

Excentr has – not yet – tested and approved the use of the machine for other purposes. With respect to other possible uses, contact Excentr IN ADVANCE to discuss whether the machine is suitable. When working, the operator stands BEHIND the machine loosely holding the T-handle.



### WARNING!

These machines do NOT comply with ATEX requirements and may NOT be used in an ATEX environment!!



*According to information given on the website [www.arboportal.nl](http://www.arboportal.nl) the risk of employees suffering hearing loss starts at exposure to a noise level of 80 dB(A). Under the Working Conditions Act, the employer must provide hearing protection if the local noise level exceeds this value. Employees may only work in an environment with a noise level of 83 dB(A) for four hours without hearing protection, there must not be an unacceptably high risk of hearing loss and they may not be exposed to high noise levels during the following four hours. Employees are obliged to wear hearing protection if they are on average exposed to a noise level of 85 dB(A) on a daily basis*

## 5. TECHNICAL DETAILS

### 5.1 Specifications

Dimensions (lxwxh):	40 x 32 x 115 cm
Weights:	30-20 PLUS basis: 17 kg Ballast plate (large): 4 kg Weight set (small) (8 pcs): 7 kg
Voltage:	220V-240VAC @ 50Hz
Electricity:	max. 3A (rms)
Power output:	400W
Insulation:	Earthed plug
Insulation class:	IP54 (dust-proof and splash-proof)
Maximum gradient:	2%.
Low-vibration shaft/handle:	<2,5 m/s <sup>2</sup>

### 5.2 Parts subject to wear

Machine parts subject to wear are not covered under the warranty conditions due to:

1. additional contact with the product or
2. normal wear and tear during use

The parts of this machine that are subject to wear are:

- The oscillating rubbers
- The pads

### 5.3 Noise emission

The measured noise level of the machine when in operation is 72 dB(A). Test results show that the machine's noise emission when in operation depends largely on the surface on which and the space in which it is used. Spatial echo can lead to significantly higher noise levels. In these situations, Excentr advises making hearing protection permanently available.





## 6. SAFETY

### 6.1 General



#### WARNING!

Almost all accidents are the result of: reduced concentration, inadvertence, negligence or misjudgement! Be sure to work slowly and carefully!

Always make sure the workplace is adequately illuminated. If necessary, place temporary additional (construction site) lighting to maintain sufficient oversight. Everyone involved in putting the machine into operation and its assembly, operation, maintenance and servicing, must:

- Possess the necessary level of knowledge and qualifications to do their work.
- Have read and understood this user manual.
- Follow all given safety instructions.
- If necessary, have access to sufficient right-sized and good-quality tools.



#### WARNING!

Improper use or operating the machine without having the necessary experience causes an immediate risk of physical injury, and damage to the machines and the environment. Keep bystanders a safe distance away from the machine while in operation!



#### ATTENTION!

Regular inspections and scheduled preventive maintenance reduce the chance of malfunctions during operation. Read through the user manual carefully before starting the machine!



**Warning!**  
Electric Voltage!



**Please read the user manual carefully before starting the machine!**



**Wear ear protection!**



**Use a dust mask when grinding!**



**WARNING!**

Electrical hazard! Wearing hearing protection and a dust mask is compulsory when carrying out dry sanding work. This machine does NOT comply with ATEX requirements

**6.2 Specific safety instructions**



**ATTENTION!**

The machine's plug must be removed from the power socket whenever any form of maintenance is carried out.

This Excentr floor treatment machine may NOT be used for cleaning floors that release substances that form a risk to the health of the operator or bystanders, or the environment! Only use this Excentr machine on a suitable floor surfaces. If you have any doubts or questions, always contact Excentr or your supplier.



**ATTENTION!**

Verify that the switch is set to "OFF" before inserting the machine's plug in the power socket!! Move the machine carefully over steps/stairs.



**ATTENTION!**

The machine is supplied with an extension cable as standard. The reach of the machine may not be lengthened with an additional extension cable.

**Never scrub over the extension cable.**

If you accidentally move the machine or scrub over the cable, switch off the machine and remove the plug from the power socket. Check the cable carefully for damage (water can also penetrate through small cracks in the cable!)

**ATTENTION!! RISK OF ELECTRIC SHOCK!**

The machine is UNSUITABLE for operating completely submerged. Attempting to do this can cause life-threatening situations.



**ATTENTION!**

The machine may only be used with earthed power sockets and an earth leakage circuit breaker.

The use of this floor treatment machine is subject to applicable safety and working conditions regulations. In addition to the instructions in this user manual, generally accepted occupational health and safety regulations must always be followed. All forms of improper use must be avoided.

**ATTENTION!**

You are working with an electric machine and (scrubbing) water. Make sure the earthing and earth leakage circuit breaker are working correctly!! Make sure that none of the cables in use are damaged!! You should preferably wear shoes with rubber soles!!

During the warranty period, a service technician approved by Excentr B.V. may work on the machine.

**ATTENTION!**

Before changing parts or accessories, ALWAYS make sure that the plug has been removed from the power socket!

**ATTENTION!**

Stay at least 2m away from the edge of a swimming pool, pond or open water!!

## 7. STORAGE

If the machine will not be used for a longer period, it is advisable to carry out the following:

**ATTENTION!**

Always be careful when using a hose/blower!

- Clean the machine with a damp cloth.
- Carry out scheduled maintenance; see Section 10
- If necessary, apply a protective coating.
- Store the machine in a dry space.

## 8. TRANSPORT

The integrated wheelset makes the Excenter 30-20 PLUS easy to move.

The basic machine weighs approximately 17 kilos (without ballast plates!) and it can be lifted by one person. With ballast plates fitted, the machine weighs approximately 28 kg and has to be lifted by two people.

## 9. GETTING DOWN TO WORK!

### 9.1 Preliminary checks

You are working with (scrub) water and a 220 V machine. Make sure that:

- The mains voltage is 220 V
  - The earth connection functions properly
  - A GFCI (Ground Fault Circuit Interruptor) is installed.
- 
- Check the cables for damage: both the short power cable as well as the extension cord!
  - If you detect any deviations: solve these first before you start to work!
  - Before starting treatment with the Excenter 43, examine the floor on colour and shape retention.
  - Before you start, check if the correct pad for the job is attached.
  - Check that at least one set of weights is installed, but no more than six sets!
  - The number of weights on the left and right-hand side of the motor must be equal!

### 9.2 Getting down to work!

- Move the machine to the location where it will be used.
  - Adjust the handle to a suitable working height and make sure it is locked properly in position!
  - Check whether the switch is set to OFF.
  - Unwind the extension cable (if used) completely and insert the machine's plug into an earthed power socket.
- 
- Push the switch to ON position. The motor will start and the pad will start to work.
  - While working the machine, you can easily push it around in any direction without requiring a large amount of force. Work in straight lines, not by moving the machine from left to right.
  - Always switch off the machine immediately after stopping work so you do not damage the floor. Remove the plug from the power socket.

### 9.3 Ballast plates – Additional weight

We know from practical experience that the machine works better/faster under specific circumstances with additional weight pushing down on the pad. This obviously depends on the type of work, the surface and the pad in use. An 11 kg set of ballast plates that can be attached using two star knobs is supplied with the machine for this purpose. The small plates have centring boss that has to lie ABOVE the underside of the machine. Place four small plates on the left and right of the machine. The large plate can be laid on top and secured in position with the two star knobs.

## 10. MAINTENANCE



### ATTENTION!

Regular inspections and scheduled preventive maintenance reduce the chance of malfunctions during operation.

### 10.1 Lubricants

No specific lubricants are recommended for the EXCENTR 30 series.

### 10.2 Maintenance schedule

#### 10.2.1 Daily (before starting work)

- Check all cables for damage. **Repair damaged cables before starting work!**
- Check the pad for wear. A worn pad reduces the operating speed.
- After using the machine with chemical cleaning agents, wipe the machine down with a damp cloth to prevent corrosion of the stainless steel components.
- Check for loose nuts and bolts.

#### 10.2.2 Monthly

- Check whether the plate under the pad holder still has enough grip to hold the pad in position.
- Check the oscillating rubbers for cracks. **Have cracked oscillating rubbers replaced!**

#### 10.2.3 Yearly

- Have the machine tested in accordance with the compulsory occupational health and safety test (NEN 3140) for electrical machines.

### 10.3 Replacing a pad

If the operating speed drops, or the machine's performance declines, the pad has probably accumulated a large amount of dirt or is worn and it has to be cleaned or replaced. The pad is attached to the Excentr plate with Velcro.

Proceed as follows:

- Switch the machine off.
- Remove the plug from the power socket.
- Put the handle in the highest position.
- Tip the machine backwards so that the handle rests on the ground and the pad is vertical.
- Pull the pad off the pad holder.
- Place the new pad carefully on the pad holder and push it firmly into position.
- Return the machine to the upright position.
- Put the handle back in the preferred position.
- Insert the machine's plug in the power socket.
- Switch the machine on and continue working.

## 11. TROUBLESHOOTING

1) The machine will not start:

- Check the earth leakage.
- Check the supply voltage.
- Check the cables for damage.
- Contact your supplier.

2) The machine makes a rattling sound. **STOP IMMEDIATELY!!**

**CHECK THE MACHINE BEFORE CONTINUING WORK!!**

- An oscillating rubber is loose: Tighten!
- A rubber has torn: Ensure that it is replaced!
- The eccentric bearing is worn: Ensure that it is replaced!

## 12. WARRANTY CONDITIONS

In accordance with the Metaalunie Conditions, the machine has a warranty period of six months after delivery. This means that, during this period, material and manufacturing defects will only be repaired free of charge **AFTER THEY HAVE BEEN ASSESSED BY EXCENTR.** Transportation/travelling expenses shall be for the purchaser's account.

The warranty DOES NOT cover defects caused as a result of:

- demonstrable overloading of the machine.
- using the machine for purposes for which it is not built.
- demonstrable poor maintenance.
- not properly following the instructions in this manual.
- the use of the machine by unauthorised people.
- repairing the machine using non-OEM parts
- modifying the machine without obtaining written permission from EXCENTR.

**The warranty DOES NOT cover parts subject to wear as referred to in Section 5.**

## 13. REPAIRS

The machine has a simple construction and parts diagrams are available on our website. Repairs may only be carried out by competent, experienced personnel! This manual does not contain detailed descriptions of repair procedures. If you have any questions or wish to have repairs carried out by professionals, you can always contact EXCENTR.

## 14. END OF SERVICE LIFE

You must always comply with current local requirements and guidelines for working safely and the responsible disposal of worn out machines! After the machine has been in use for a long time and reached the end of its technical service life, follow the disposal procedure below:

- Clean the machine.
- Dismantle electrical components so they can be sent for recycling.
- Dismantle the plastic components so they can be handed in as separated waste.
- The remaining steel components can be sent for scrap.

*Follow the ECMR (European Cleaning Machines Recycling) guidelines; go to [www.ecmr.nu](http://www.ecmr.nu) for more information.*

## 15. PARTS

A parts list is available on the Excentr B.V. website: [www.excentr.com](http://www.excentr.com)

Excentr B.V. keeps all parts in stock and they can be quickly delivered, usually within 24 hours. Contact EXCENTR B.V. for further information about ordering parts and delivery times!! When ordering parts, please specify the serial number specified on the machine's the type plate.

## 16. EU DECLARATION OF CONFORMITY

IN ACCORDANCE WITH ANNEX IIA OF THE MACHINERY DIRECTIVE 2006/42/EC

We, EXCENTR B.V., having our business address at Columbusweg 50, NL-4462 HB GOES.

We, Excentr B.V.  
Zinkstraat 59  
NL 4823AC Breda

*Declare under our sole responsibility that the product:*

Brand: Excentr  
Machine: Floor preparation machine  
Type: Excentr 30-20 PLUS

*To which this declaration applies, meet all stipulations in the following directives:*

Machinery Directive 2006/42/EG  
Low Voltage Directive 2014/35/EU  
EMC richtlijn 2014/30/EU

*And in conformity with the following standards and/or other normative documents:*

NEN-EN-1050:1997 Risk reduction

Drawn up in: Goes  
05-04-2017

Excentr b.v.  
R. Meeuwse, director









### **Spezifikationen–Sicherheit–Benutzung–Wartung**

*Alle Personen, die an der Inbetriebnahme, Bedienung, Wartung und Reparatur beteiligt sind, müssen ein Exemplar dieser Bedienungsanleitung zur Verfügung gestellt bekommen!!*

### **Originalanleitung gemäß Anhang 1, Art. 1.7.4. der Maschinenrichtlinie 2006/42/EG:**

*Alle Rechte vorbehalten. Die Publikation darf ohne die vorherige schriftliche Zustimmung von EXCENTR B.V. weder im Ganzen noch auszugsweise vervielfältigt, in einen automatisierten Datenbestand aufgenommen oder veröffentlicht werden, und zwar in keinerlei Form und Art, sei es elektronisch, mechanisch oder durch Fotokopien, Aufzeichnung oder auf eine andere Weise. Dies gilt auch für die evtl. zugehörigen Zeichnungen, Diagramme und Pläne. EXCENTR B.V. behält sich das Recht vor, Teile jederzeit ohne vorherige oder direkte Inkenntnissetzung des Abnehmers zu ändern. Der Inhalt dieses Handbuchs kann ebenfalls ohne Vorankündigung geändert werden. Für Informationen zu Einstellungs-, Wartungs- oder Reparaturarbeiten, die in dieser Bedienungsanleitung nicht bereitgestellt werden, kontaktieren Sie bitte die technische Abteilung Ihres Lieferanten. Obwohl diese Bedienungsanleitung mit aller gebotenen Sorgfalt erstellt wurde, kann EXCENTR B.V. nicht für irgendwelche Fehler in dieser Bedienungsanleitung oder für sich daraus ergebende Folgen haftbar gemacht werden.*

A.C. Schermers, April 2017

# BEDIENUNGSANLEITUNG EXCENTR 30-20+

## INHALT

<b>ADRESSEN</b> .....	<b>36</b>
<b>VORWORT</b> .....	<b>36</b>
<b>1. EINLEITUNG</b> .....	<b>37</b>
<b>2. ALLGEMEINE BESCHREIBUNG</b> .....	<b>37</b>
<b>3. ÜBERSICHT DER MASCHINE</b> .....	<b>38</b>
<b>4. BESTIMMUNGSGEMÄSSE VERWENDUNG</b> .....	<b>39</b>
<b>5. TECHNISCHE DATEN</b> .....	<b>40</b>
5.1 SPEZIFIKATIONEN .....	40
5.2 VERSCHLEISSTEILE .....	40
5.3 SCHALLEMISSIO .....	40
<b>6. SICHERHEIT</b> .....	<b>41</b>
6.1 ALLGEMEINES .....	41
6.2 SPEZIELLE SICHERHEITSVORSCHRIFTEN .....	42
<b>7. AUFBEWAHRUNG</b> .....	<b>43</b>
<b>8. TRANSPORT</b> .....	<b>44</b>
<b>9. AN DIE ARBEIT!</b> .....	<b>44</b>
9.1 KONTROLLEN VOR BEGINN .....	44
9.2 AN DIE ARBEIT! .....	45
9.3 BALLASTPLATTEN ZUSATZGEWICHT .....	45
<b>10 WARTUNG</b> .....	<b>45</b>
10.1 SCHMIERMITTEL .....	45
10.2 WARTUNGSPLAN .....	45
10.3 ERSETZEN EINES PADS .....	46
<b>11. STÖRUNGEN</b> .....	<b>47</b>
<b>12. GARANTIEBEDINGUNGEN</b> .....	<b>47</b>
<b>13. REPARATUR</b> .....	<b>48</b>
<b>14. ENDE DER LEBENSDAUER</b> .....	<b>48</b>
<b>15. EINZELTEILE</b> .....	<b>48</b>
<b>16. EG-KONFORMITÄTSERKLÄRUNG</b> .....	<b>49</b>

*Excentr B.V. ist ein niederländischer Hersteller von hochwertigen innovativen Maschinen, Produkten und Konzepten zur Bodenbearbeitung. Excentr B.V. ist Entwickler der Excentr-Methode. Für alle unsere Lieferungen von Produkten und Dienstleistungen gelten unsere Allgemeinen Liefer- und Zahlungsbedingungen.*

## **ADRESSEN**

Entwurf, Produktion, Vertrieb und Service:

### **Excentr B.V.**

Zinkstraat 59

NL 4823AC Breda

Tel: +31 (0)88 1700 601

[www.excentr.com](http://www.excentr.com)

## **VORWORT**

Dieses Handbuch wurde für alle Personen verfasst, die an der Inbetriebnahme, der Bedienung und der Wartung der Maschine beteiligt sind. Diese Personen müssen:

- die für ihre Aufgabe erforderlichen Kenntnisse und Qualifikationen besitzen;
- die vorliegende Bedienungsanleitung gelesen und verstanden haben;
- alle angegebenen Sicherheitshinweise befolgen;
- falls erforderlich, über gut geeignete und qualitativ hochwertige Werkzeuge in ausreichender Anzahl verfügen.

Diese Bedienungsanleitung, das Typenschild und die an der Maschine angebrachten Sicherheitsaufkleber enthalten wichtige Sicherheitsinformationen und sind daher integraler Bestandteil der Lieferung. Bewahren Sie diese Bedienungsanleitung sorgfältig auf und händigen Sie sie bei einem eventuelle Weiterverkauf zusammen mit der Maschine aus.

## 1. EINLEITUNG

Herzlichen Glückwunsch zum Kauf der Bodenbearbeitungsmaschine zum Reinigen, Tiefenreinigen, Polieren, Schleifen und Entfernen von Farbe, Beschichtungen, Klebstoffresten usw. Hiermit verfügen Sie über eine speziell für Ihre Anwendung entwickelte Maschine, die nach den Erkenntnissen und dem neuesten Stand der Technik gebaut wurde und die Sie bei korrekter Benutzung jahrelang störungsfrei verwenden können. Diese Bedienungsanleitung soll Sie mit der Bedienung vertraut machen, Ihnen Hinweise für das sichere Arbeiten geben und einen Leitfaden für regelmäßige Wartungsarbeiten bereitstellen. Sorgen Sie dafür, dass Sie über den Inhalt dieser Anleitung auf dem Laufenden sind, bevor Sie mit der Maschine zu arbeiten beginnen, damit Sie alle Möglichkeiten der Maschine optimal nutzen können.

Diese Bedienungsanleitung, das Typenschild und die an der Maschine angebrachten Sicherheitsaufkleber enthalten wichtige Informationen und sind daher Bestandteil der Lieferung. Bei Beschädigung oder Verlust müssen diese Informationen neu angebracht oder zur Verfügung gestellt werden. Die betreffenden Teile können auch von Ihrem Lieferanten nachgeliefert werden. Die Maschine wird montiert geliefert und ist voll und ganz bereit, um sie zum Schrubben, Schleifen oder Polieren einzusetzen. Stellen Sie sicher, dass Sie diese Arbeiten beherrschen, bevor Sie hiermit beginnen. Bei der Übergabe erfolgt eine mündliche Einweisung in die Bedienung der Maschine, die Sicherheitsvorschriften und die erforderlichen Wartungsarbeiten. Ist keine Einweisung möglich, so ist der Käufer dafür verantwortlich, sich die betreffende Einweisung zu verschaffen. Die Maschine bietet viele Möglichkeiten zum Bearbeiten eines Fußbodens und Excentr bietet zahlreiche Schulungen an, um das Beste aus der Maschine herauszuholen. Schauen Sie unter [www.excentr.com](http://www.excentr.com) nach einem Schulungsort in Ihrer Nähe.

## 2. ALLGEMEINE BESCHREIBUNG

Die Excentr 30-20 PLUS ist eine Weiterentwicklung der 30-20. Die Maschine wurde an zwei Stellen verbessert:

- **BALLAST:** Es ist nun möglich, Ballastplatten an der Maschine anzubringen. Dadurch erhöht sich die Wirkung der Excentr-Methode und somit die Arbeitsgeschwindigkeit.
- **RADSATZ:** Durch die Verwendung eines Radsatzes wird der Bedienkomfort deutlich erhöht.

Die 30-20 PLUS ist ebenso wie die Standardmodelle 30-20 zum einfachen Reinigen von Rändern, Ecken und kleinen Räumen vorgesehen. Diese Maschinen können mit speziellen Pads auch zum (chemiefreien!) Stripping oder zum Schleifen/Polieren von Parkett eingesetzt

werden. Dank der rundum angebrachten Kunststoffstoßkante kann auch in Ecken präzise gearbeitet werden. Das Besondere an dieser Bodenreinigungsmaschine ist die so genannte Excentr-Methode – die hohe Anzahl der Bewegungen, nämlich 2800 in der Minute. Sie verleiht dem Pad eine unübertroffene Effizienz. Die Maschine lässt sich während der Arbeiten leicht und entspannt lenken, da sie fast über den Boden zu „schweben“ scheint. Basis der Maschine ist ein robuster Edelstahlrahmen, an dem die Pad-Halterung mit Vibrationsgummis befestigt ist. Ein starker Elektromotor mit Exzenter ist an dem Rahmen montiert und treibt die Pad-Halterung an. Zur Bedienung ist ein Radsatz mit kippbarem Edelstahlstiel mit T-Handgriff am Rahmen montiert, sodass die Höhe des Handgriffs auf einfache Weise an jede Körpergröße angepasst werden kann.

### 3. ÜBERSICHT DER MASCHINE

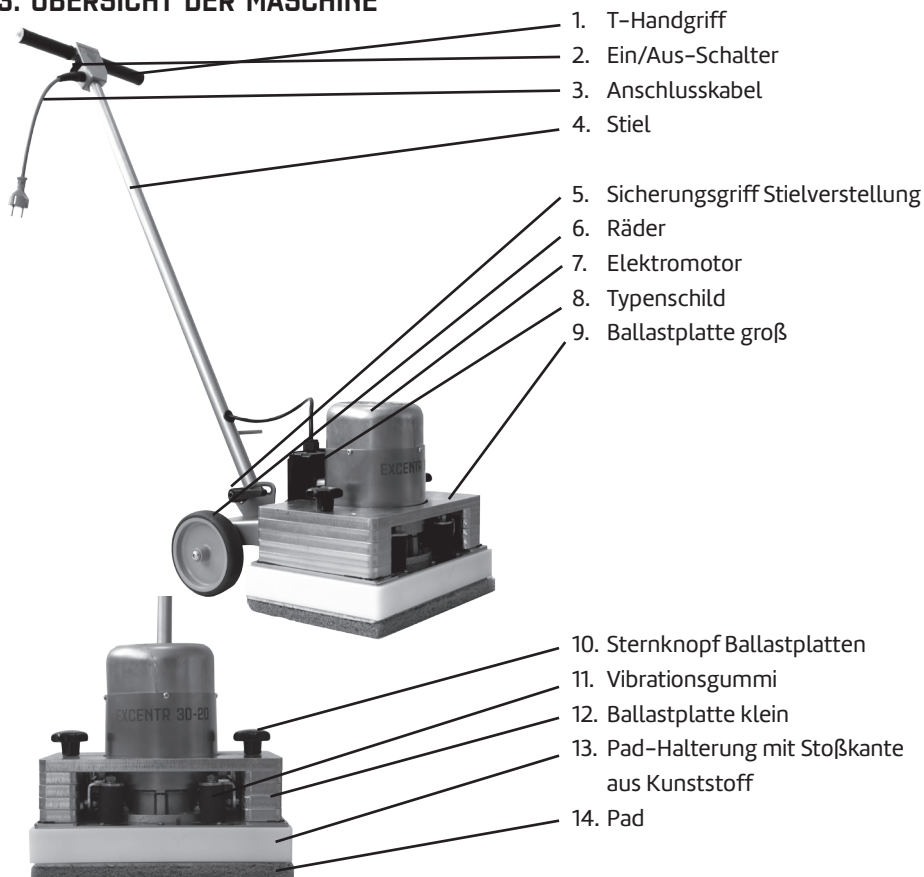

## 4. BESTIMMUNGSGEMÄSSE VERWENDUNG

Die Bodenbearbeitungsmaschine Excentr 30–20 PLUS ist vorgesehen zum:

- Reinigen
- Tiefenreinigen (Strippen)
- Polieren
- Scheuern
- Nivellieren
- Schleifen

von kleinen und mittelgroßen harten und wasserfesten Bodenflächen unter Verwendung der für diese Aufgabe geeigneten Pads und/oder Zubehörteile. Die Einschaltdauer beträgt bei sachkundigem Gebrauch und normaler Verwendung 100 %. Die Ausführung in IP54 eignet sich für den Gebrauch mit (Putz-)Wasser.



### ACHTUNG!

Bei jeder anderen Verwendung als oben beschrieben schließt Excentr B.V. im Voraus jegliche Haftung aus!

Verwendung für andere Zwecke wurde von Excentr noch nicht untersucht. Kontaktieren Sie für andere mögliche Anwendungen bitte VORHER Excentr, um zu besprechen, ob die Maschine hierfür geeignet ist. Während der Arbeit steht die Person HINTER der Maschine, mit den Händen – locker – am T-Griff.



### ACHTUNG!

Die Maschinen entsprechen NICHT der ATEX-Richtlinie und dürfen in dieser Ausführung NICHT in einer solchen Umgebung verwendet werden!!



Siehe [www.arboportaal.nl](http://www.arboportaal.nl):

Die Gefahr einer lärmbedingten Gehörschädigung des Arbeitnehmers beginnt bei 80 dB(A). Über diesem Wert muss der Arbeitgeber nach der Arbeitsschutzverordnung Gehörschutz zur Verfügung stellen. Bei 83 dB(A) darf ein Arbeitnehmer nur 4 Stunden ohne Gehörschutz arbeiten, wobei kein unakzeptabel hohes Risiko einer Gehörschädigung bestehen darf. In den anderen 4 Stunden darf dann kein hoher Lärmpegel mehr gegeben sein. Das Tragen eines Gehörschutzes ist vorgeschrieben, wenn die Tagesdosis im Durchschnitt mehr als 85 dB(A) beträgt.

## 5. TECHNISCHE DATEN

### 5.1 Spezifikationen

Abmessungen (LxBxH):	40 x 32 x 115 cm
Gewicht:	30-20 PLUS Basis: 17 kg Ballastplatte groß: 4 kg Satz kleine Platten (8 Stk.): 7 kg
Spannung:	220 V-240 V AC bei 50 Hz
Strom:	max. 3 A (aufgenommen)
Leistung:	400W
Isolation:	Schutzerde
Schutzart:	IP54 (staub- und spritzwasserdicht)
Max. Steigung:	2 %
Vibration Arm-Handsystem:	< 2,5 m/s <sup>2</sup>

### 5.2 Verschleißteile

Verschleißteile sind Teile in der Maschine, die nicht den Garantiebedingungen unterliegen aufgrund:

1. eines zusätzlichen Kontakts mit dem Produkt oder
2. von normalem Verschleiß während der Benutzung.

Zu den Verschleißteilen zählen bei dieser Maschine:

- die Vibrationsgummis
- die Pads

### 5.3 Schallemissio

Der gemessene Lärmpegel während der Arbeiten mit der Maschine beträgt 72 dB(A). Aus (Test-) Erfahrungen ist bekannt, dass die Schallemission der Maschine im Betrieb stark von der behandelten Fläche und dem Raum abhängig ist, in dem gearbeitet wird. Dies kann zu Situationen führen, in denen der Lärmpegel aufgrund von „Nachhall“ deutlich höher ist. Excentr empfiehlt, in diesen Situationen immer Gehörschutz zur Verfügung zu stellen.





## 6. SICHERHEIT

### 6.1 Allgemeines



#### **ACHTUNG:**

Nahezu alle Unfälle werden verursacht durch:  
nachlassende Konzentration, Unaufmerksamkeit, Nachlässigkeit oder falsche Einschätzungen verursacht! Arbeiten Sie immer ruhig und konzentriert. Beachten Sie diesen Warnhinweis bitte!

Sorgen Sie immer für die richtige Beleuchtung des Arbeitsbereichs, stellen Sie gegebenenfalls vorübergehend zusätzliche (Bau-) Beleuchtung auf, um einen ausreichenden Überblick zu behalten. Alle Personen, die mit Montage, Inbetriebnahme, Bedienung, Wartung und Reparatur zu tun haben, müssen:

- die für ihre Aufgabe erforderlichen Kenntnisse und Qualifikationen besitzen;
- die vorliegende Bedienungsanleitung gelesen und verstanden haben;
- alle angegebenen Sicherheitshinweise befolgen.
- Falls erforderlich, über gut geeignete und qualitativ hochwertige Werkzeuge in ausreichender Anzahl verfügen.



#### **WARNUNG!**

Bei der Verwendung durch unerfahrene oder nicht sachkundige Personen besteht unmittelbare Gefahr für Personenschäden sowie Schäden an Maschinen und Umweltschäden. Achten Sie darauf, dass der Sicherheitsabstand von Umstehenden eingehalten wird!



#### **ACHTUNG:**

Regelmäßige Schmierung und strukturell präventive Wartung verringern die Gefahr von Störungen während der Arbeit.



**Warnung!**  
**Elektrische Spannung!**



**Lesen Sie sich vor dem Starten der Maschine die Bedienungsanleitung sorgfältig durch!**



**Gehörschutz tragen!**



**Staubmaske tragen beim Schleifen!**

## 6.2 Spezielle Sicherheitsvorschriften



### **ACHTUNG:**

Bei jeder Reparatur muss vorher der Stecker der Maschine aus der Steckdose gezogen werden.

Diese Excentr Bodenbearbeitungsmaschine darf NICHT zum Reinigen von Böden verwendet werden, aus denen Stäube austreten, die für den Bediener, die Umstehenden oder die Umwelt schädlich sind!

Achten Sie bei der Benutzung immer darauf, ob der Untergrund zur Bearbeitung mit der Excentr-Maschine geeignet ist; kontaktieren Sie im Zweifelsfall immer Excentr oder Ihren Lieferanten.



### **ACHTUNG:**

Kontrollieren Sie, dass der Schalter auf „AUS“ steht, bevor Sie den Stecker in die Steckdose stecken!!

Gehen Sie auf Treppen/Stufen vorsichtig mit der Maschine.



### **ACHTUNG:**

Die Maschine wird standardmäßig mit einem Verlängerungskabel geliefert. Dieses Verlängerungskabel darf nicht mit einem zusätzlichen Verlängerungskabel weiter verlängert werden.

- **Schrubben Sie niemals über das Verlängerungskabel.**
- Wenn Sie versehentlich doch über das Kabel fahren oder schrubben:  
Schalten Sie die Maschine aus und ziehen Sie den Stecker aus der Steckdose. Überprüfen Sie das Kabel sorgfältig auf Beschädigungen. (Auch durch kleine Beschädigungen kann Wasser eindringen!)
- **ACHTUNG!! Stromschlaggefahr!**
- Die Maschine geeignet sich NICHT dafür, vollständig untergetaucht zu arbeiten. Es können dabei lebensbedrohliche Situationen entstehen.



### **ACHTUNG:**

Die Maschine darf nur mit Steckdosen mit Schutzleiter und Erdschlussschalter verwendet werden.

Für die Benutzung dieser Bodenbearbeitungsmaschine gelten die zutreffenden Vorschriften bezüglich Sicherheit und Arbeitsbedingungen. Zusätzlich zu den Bestimmungen in dieser Bedienungsanleitung gelten die allgemein anerkannten Arbeitsschutzvorschriften für sicheres und professionelles Arbeiten. Jede unsachgemäße Handlung muss vermieden werden.



**ACHTUNG!**

Sie arbeiten mit einer elektrischen Maschine und (Putz-)Wasser. Vergewissern Sie sich, dass der Schutzleiter und der Erdschlussschalter gut funktionieren!  
Vergewissern Sie sich, dass Sie keine beschädigten Kabel verwenden!  
Tragen Sie vorzugsweise Schuhe mit Gummisohle!!

Im Garanziezeitraum darf nur ein durch Excentr BV zertifizierter Monteur Arbeiten an der Maschine durchführen.



**ACHTUNG:**



Vor dem Wechseln von Zubehörteilen **IMMER** zuerst den Stecker aus der Steckdose ziehen!



**ACHTUNG:**

Mindestens 2 m Abstand zu einem (Schwimm)Beckenrand, Teich oder einer offenen Wasserfläche halten!

## 7. AUFBEWAHRUNG

Wenn die Maschine längere Zeit nicht benutzt wird, empfiehlt es sich, die folgenden Schritte durchzuführen:



**ACHTUNG!**

Gehen Sie beim Säuberspritzen/Sauberblasen immer vorsichtig vor!

- Reinigen Sie die Maschine mit einem feuchten Tuch.
- Führen Sie die Wartungsarbeiten durch, siehe Kapitel 10.
- Tragen Sie gegebenenfalls ein Konservierungsmittel auf.
- Bewahren Sie die Maschine in einem trockenen Raum auf.

## 8. TRANSPORT

Die Excentr 30-20 PLUS kann dank des Radsatzes auf einfache Weise bewegt werden. Die Basismaschine wiegt ca. 17 kg und kann (ohne Ballastplatten!) von einer Person angehoben werden. Mit Ballastplatten wiegt die Maschine ca. 28 kg und muss von 2 Personen angehoben werden.



### **ACHTUNG!**

Sorgen Sie beim Transport mit dem Auto/Bus dafür, dass die Maschine nicht verrutschen kann!

## 9. AN DIE ARBEIT!

### 9.1 Kontrollen vor Beginn

Sie arbeiten mit (Putz-)Wasser und einer 220V-Maschine:

Vergewissern Sie sich, dass:

- die Netzspannung 220 V beträgt,
  - der Schutzleiteranschluss in Ordnung ist,
  - ein Erdschlussschalter vorhanden ist.
- 
- Kontrollieren Sie das Kabel auf Beschädigungen. Wenn Sie Abweichungen feststellen, beheben Sie diese erst, bevor Sie mit der Arbeit beginnen!
  - Untersuchen Sie den Boden vor der Behandlung mit der Excentr Bodenbearbeitungsmaschine auf Farb- und Formbeständigkeit. Kontrollieren Sie vorab, ob das richtige Pad für die Arbeiten angebracht wurde!
  - Achten Sie bei Verwendung von Reinigungsmitteln auf die Gebrauchsanweisungen auf dem Etikett. Verwenden Sie nur schaumarme Reinigungsprodukte, denen keine brennbaren Komponenten und keine möglicherweise gesundheitsschädlichen Rohstoffe zugesetzt wurden. Auch mit der Verwendung von Reinigungsmitteln, denen giftige, reizende oder die Haut schädigenden Substanzen zugesetzt wurden, sind Gefahren verbunden.
  - Reinigungsprodukte, die Lösungsmittel enthalten, welche Kunststoffe angreifen, können auch Teile der Maschine beschädigen.

## 9.2 An die Arbeit!

- Fahren Sie die Maschine zum Einsatzort.
- Stellen Sie den Stiel auf die gewünschte Arbeitshöhe ein und fixieren Sie diese Höhe mit dem Sicherungsgriff!
- Kontrollieren Sie, dass der Schalter auf AUS steht.
- Rollen Sie ein Verlängerungskabel vollständig aus und verbinden Sie den Gerätestecker mit der Excentr-Maschine und den Netzstecker mit einer geerdeten Steckdose.
- Schalten Sie den Schalter EIN. Der Motor startet und das Pad beginnt zu arbeiten.
- Die Maschine lässt sich während der Arbeit leicht und mit geringem Kraftaufwand in alle Richtungen schieben. Bewegen Sie die Maschine nicht hin und her, sondern arbeiten Sie in Bahnen.
- Schalten Sie die Maschine immer sofort aus, wenn Sie aufhören zu arbeiten, damit der Boden nicht beschädigt wird. Ziehen Sie den Stecker.

## 9.3 Ballastplatten Zusatzgewicht

Die Praxis hat gezeigt, dass die Maschine unter bestimmten Umständen besser/schneller arbeitet, wenn zusätzlicher Druck auf das Pad ausgeübt wird. Dies hängt natürlich von der Art der Arbeit, dem Untergrund und dem verwendeten Pfad ab. Um zusätzlichen Druck ausüben zu können, steht ein Gewichtset von 11 kg zur Verfügung, das mit zwei Sternknöpfen befestigt werden kann. Die kleinen Platten sind mit einer Zentriernocke versehen. Diese Nocke muss nach oben zeigen, damit die Unterseite eben auf der Maschine aufliegt. Platzieren Sie links und rechts 4 kleine Platten. Die große Platte kommt obendrauf und wird mit zwei Sternknöpfen gesichert.

# 10. WARTUNG

## 10.1 Schmiermittel

Es sind keine speziellen Pflegemittel für die EXCENTR 30 Serie vorgeschrieben.

## 10.2 Wartungsplan

### 10.2.1 Täglich (vor Beginn der Arbeit)

- Kontrollieren Sie die Kabel auf Beschädigungen. **Ein beschädigtes Kabel muss zuerst repariert werden, bevor mit der Arbeit begonnen wird!**
- Kontrollieren Sie das Pad auf Abnutzungserscheinungen. Ein abgenutztes Pad wirkt sich nachteilig auf die Arbeitsgeschwindigkeit aus.

- Wischen Sie nach der Verwendung von chemischen Reinigungsmitteln die Maschine mit einem feuchten Tuch ab, damit die chemischen Mittel die Edelstahlteile der Maschine nicht angreifen können.
- Vergewissern Sie sich, dass alle Schrauben/Muttern fest angezogen sind.

### 10.2.2 Monatlich

- Kontrollieren Sie, ob das Pad noch fest genug an der Haftfläche unter der Pad-Halterung haftet.
- Vergewissern Sie sich, dass die Vibrationsgummis keine Risse aufweisen.

#### **Gerissene Vibrationsgummis ersetzen!**

### 10.2.3 Jährlich

- Lassen Sie die vorgeschriebene Sicherheitsprüfung (DIN VDE 0701-0702) für elektrische Geräte durchführen.

## 10.3 Ersetzen eines Pads

Wenn die Arbeitsgeschwindigkeit abnimmt oder die Qualität des Resultats nachlässt, ist das Pad stark verschmutzt oder abgenutzt und muss gereinigt oder ersetzt werden. Das Pad ist mithilfe eines Klettverschlusses an der Exzenterplatte befestigt.

Gehen Sie folgendermaßen vor:

- Schalten Sie die Maschine aus.
- Ziehen Sie den Stecker aus der Steckdose.
- Bringen Sie den Stiel in die höchste Position.
- Kippen Sie die Maschine nach hinten, bis der Griff auf dem Boden liegt und das Pad senkrecht steht.
- Lösen Sie das Pad von der Pad-Halterung.
- Bringen Sie das neue Pad sorgfältig an der Pad-Halterung an und drücken Sie es gut fest.
- Stellen Sie die Maschine wieder aufrecht hin.
- Bringen Sie den Stiel wieder in die gewünschte Position.
- Stecken Sie den Stecker in die Steckdose.
- Schalten Sie die Maschine ein. Sie können nun weiterarbeiten.

## 11. STÖRUNGEN

### 1) Die Maschine startet nicht:

- Kontrollieren Sie den Erdschlussschalter.
- Kontrollieren Sie die Versorgungsspannung.
- Kontrollieren Sie die Kabel auf Bruch.
- Kontaktieren Sie bitte Ihren Lieferanten.

### 2) Die Maschine macht ein ratterndes Geräusch. **SOFORT ANHALTEN!!**

#### **ZUERST KONTROLLIEREN!!**

- Ein Vibrationsgummi ist lose: Befestigen!
- Ein Gummi ist gerissen: Ersetzen (lassen)!
- Das Exzenterlager ist verschlissen: Ersetzen (lassen)!

## 12. GARANTIEBEDINGUNGEN

Für die Maschine gilt eine Garantiezeit von 6 Monaten nach Lieferung entsprechend den Bedingungen der Metaalunie. Dies bedeutet, dass innerhalb dieses Zeitraums nur Material- und Verarbeitungsmängel NACH ERMESSEN VON EXCENTR kostenlos behoben werden. Transport- und/oder Reisekosten gehen zu Lasten des Kunden.

### **KEINE GARANTIE wird auf Mängel gewährt, die darauf zurückzuführen sind, dass:**

- die Maschine nachweislich überlastet worden ist;
- die Maschine für einen Zweck verwendet wurde, für den sie nicht vorgesehen ist;
- die Wartung nachweislich schlecht durchgeführt wurde;
- die Informationen aus dieser Bedienungsanleitung nicht korrekt befolgt wurden;
- die Maschine von unbefugten Personen benutzt wurde;
- die Maschine mit Nicht-Originalteilen repariert wurde;
- Modifikationen an der Maschine vorgenommen wurden, ohne zuvor eine schriftliche Genehmigung von EXCENTR einzuholen.

### **KEINE GARANTIE wird auf Verschleißteile entsprechend Kapitel 5 gewährt.**

## 13. REPARATUR

Die Maschine ist einfach konstruiert und auf der Website finden Sie die entsprechenden Einzelteilzeichnungen. Reparaturen dürfen nur von qualifizierten und erfahrenen Personen durchgeführt werden! Ausführliche Reparaturbeschreibungen sind in dieser Bedienungsanleitung nicht enthalten. Für Fragen und professionell durchgeführte Reparaturen können Sie sich jederzeit an EXCENTR wenden.

## 14. ENDE DER LEBENSDAUER

*Die jeweils geltenden örtlichen Vorschriften und Richtlinien für sicheres Arbeiten und eine verantwortungsvolle Entsorgung sind stets einzuhalten!*

Gebrauch das Ende ihrer technischen Lebensdauer erreicht hat, ist für eine verantwortungsvolle Entsorgung wie folgt vorzugehen:

- Reinigen Sie die Maschine.
- Demontieren Sie die elektrischen Komponenten. Diese können einem Unternehmen angeboten werden, das Überholungsarbeiten durchführt.
- Demontieren Sie die Kunststoffteile; sie können getrennt bei einer Sammelstelle abgegeben werden.
- Die restlichen Teile sind aus Stahl und können verschrottet werden.

*Befolgen Sie die ECRM-Richtlinie (European Cleaning Machines Recycling), siehe [www.ecmr.nu](http://www.ecmr.nu)*

## 15. EINZELTEILE

Die Teilleiste finden Sie auf der Webseite von Excentr: [www.excentr.com](http://www.excentr.com)

Alle Teile sind bei Excentr bv vorrätig und kurzfristig lieferbar, meistens innerhalb von 24 Stunden. Für weitere Informationen zu Bestellung und Lieferzeit setzen Sie sich bitte mit EXCENTR b.v. in Verbindung!! Auf dem Typenschild ist eine Seriennummer angegeben. Bitte geben Sie bei einer Bestellung immer diese Nummer an.



## 16. EG-KONFORMITÄTSERKLÄRUNG

GEMÄSS ANHANG IIA DER MASCHINENRICHTLINIE 2006/42/EG

WIR, Excentr B.V.  
Zinkstraat 59  
NL 4823AC Breda

*erklären hiermit eigenverantwortlich, dass das Produkt:*

Marke: Excentr  
 Maschine: Bodenbearbeitungsmaschine  
 Typ: Excentr 30-20 PLUS

*auf das sich die vorliegende Erklärung bezieht, die Bestimmungen der folgenden:*

Maschinenrichtlinie 2006/42/EG  
 Niederspannungsrichtlinie 2014/35/EU  
 EMV-Richtlinie 2014/30/EU

*sowie die Anforderungen der folgenden Normen und/oder anderen normativen Dokumente erfüllt:*

NEN-EN-1050:1997 Risikobeurteilung

Erstellt in: Goes  
15-04 -2017

Excentr b.v.  
R. Meeuwse, directeur









CLAIM EXTRA WARRANTY



EXCENTR METHODE DE TECHNIEK VAN DE TOEKOMST

ZINKSTRAAT 59 / 4823 AC BREDA / NL / +31 (0)88 1700 601 / INFO@EXCENTR.COM

[WWW.EXCENTR.COM](http://WWW.EXCENTR.COM)